



# Designmanual

Horsens Kommune 2018

# Indholdsfortegnelse

Side 3:	Introduktion
Side 4:	Logo
Side 8:	Grafisk element
Side 12:	Typografi
Side 15:	Farver
Side 17:	Byvåben
Side 19:	Billeder
Side 23:	Plakater
Side 34:	A4 folder
Side 47:	A5 folder
Side 63:	Annoncer
Side 74:	PowerPoint
Side 87:	Skilte
Side 100:	Ikoner

## Formål og vision

Designmanualen viser, hvordan du bruger skrifttyper, farver, logo og grafiske elementer korrekt.

Manualen viser en række eksempler på, hvordan plakater, annoncer, foldere og skilte kan se ud i Horsens Kommune – samt hvad man ikke må gøre.

Der er plads til flere forskellige udtryk, så længe de overordnede principper bliver overholdt.

Designmanualen er lavet med udgangspunkt i vigtige Horsens-værdier som handlekraft, evnen til at stå sammen, løfte i flok, få ting til at ske – og hele tiden sætte sig nye mål.

Den skal udtrykke en dynamisk og visionær kommune, der samtidig har en stærk forankring i de lokale rødder.

**“ Designmanualen ønsker at indfange begreber som handlekraft, evnen til at stå sammen, løfte i flok, få ting til at ske og hele tiden sætte sig nye mål.**

**En dynamisk og fremadskuende kommune, som samtidig har en stærk forankring i de lokale rødder.**

**Logo**

## Om logoet

Vi har valgt Horsens Kommune som vores logo. O'et i Horsens skiller sig ud med sin særlige form, og er med til at gøre logoet unikt og genkendeligt.

Horsens Kommunes logo er skrevet med skrifttypen Poppins.

Horsens og Kommune skrives altid med stort begyndelsesbogstav, når de som her står sammen.

O'et danner desuden grundlag for det grafiske element, der er en forstørret og beskåret udgave af O'et.

**Logoet skal altid indgå på alle vores materialer – både trykte og digitale.**

# Horsens Kommune

# Logo

## Versioner

Logoet er udviklet i en positiv version (sort tekst på hvid baggrund) og en negativ version (hvid tekst på sort baggrund).

På farvet baggrund vurderes det altid hvilket logo, der egner sig bedst.

Det er ikke tilladt at bruge logoet på farvede baggrunde eller med farvet tekst.

# Horsens Kommune

# Horsens Kommune

## Afstand til logo

For at sikre at logoet altid fremstår tydeligt og i passende afstand til andre elementer, er der indført en minimumsafstand (respektafstand).

Respektafstanden er defineret ved  $2xH$  som margin, som vist her.

## Logostørrelse - bredde

A3: 90 mm

A4: 70 mm

A5: 50 mm

PPT: 80 mm

## Minimumstørrelse

For at sikre at logoet altid kan læses på tryksager, må størrelsen ikke være mindre end 35 mm i bredden.

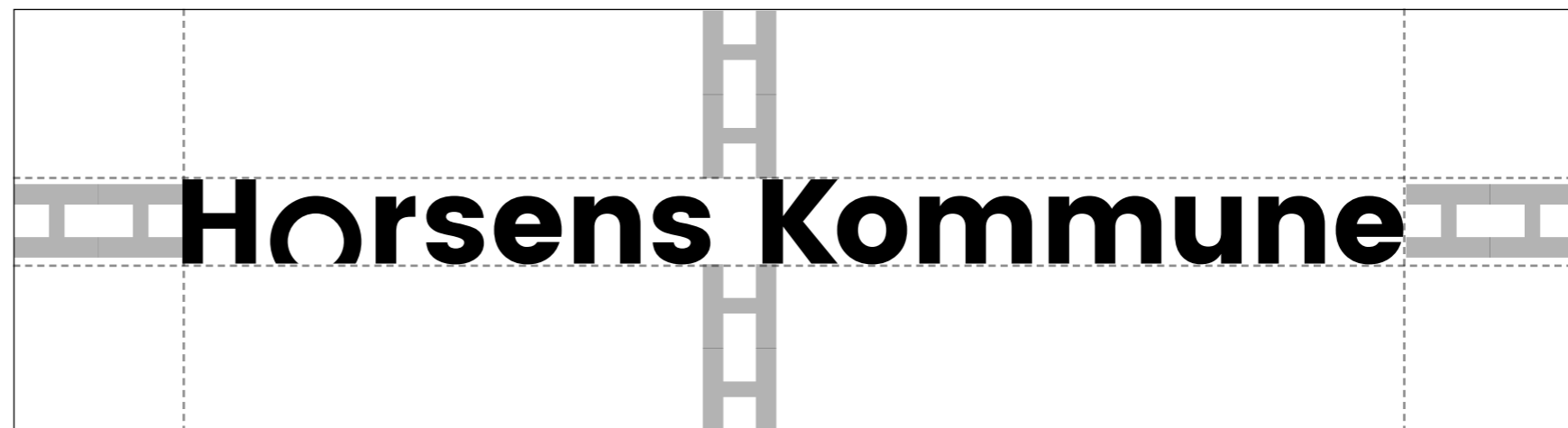

**Horsens Kommune**



Minimumstørrelse: 35 mm

**Grafisk element**



# Grafisk element

## Det brudte O

Vores logo indeholder et grafisk O, der giver vores grafiske materialer et udtryk, der er særligt for Horsens Kommune.

Vi bruger det brudte O i logoet og som et grafisk element, vi kan bruge i vores grafiske materialer.

Logoet skal altid indgå i vores materialer, mens det er valgfrit, om det grafiske element bruges.

**Horsens Kommune**

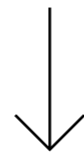

**Horsens Kommune**

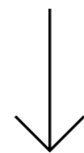

## Brug af grafisk element

Det grafiske element kommer af det brudte O i logoet. Det bruges til at give de grafiske materialer deres egen identitet og til at gøre materialerne nemme at genkende.

## Korrekt brug

Det grafiske element må kun bruges én gang pr. side/opsætning. Elementet må ikke være det eneste element, men må kun bruges i kombination med tekst, billede og/eller grafiske opsætninger.

## Størrelse

Det grafiske element skal altid bruges i en forstørret udgave, således at man kun kan se et udsnit af det. Sørg for, at det grafiske element er mindst 3 gange så stort som den side/opsætning, det bruges på. Du må benytte elementet på liggende og stående formater.

## Beskæring

Det er tilladt at vælge et vilkårligt udsnit af O'et, som passer til den aktuelle opsætning. Dog må "fødderne" ikke være en del af udsnittet, O'et må ikke fremstå som en cirkel, og elementet må ikke virke forstyrrende på budskabet.

## Nedtoning af farver

Det grafiske element må kun bruges i nedtonet form med en gennemsigtighed på 10-70 procent. Elementet må gerne bruges i kombination med farver.

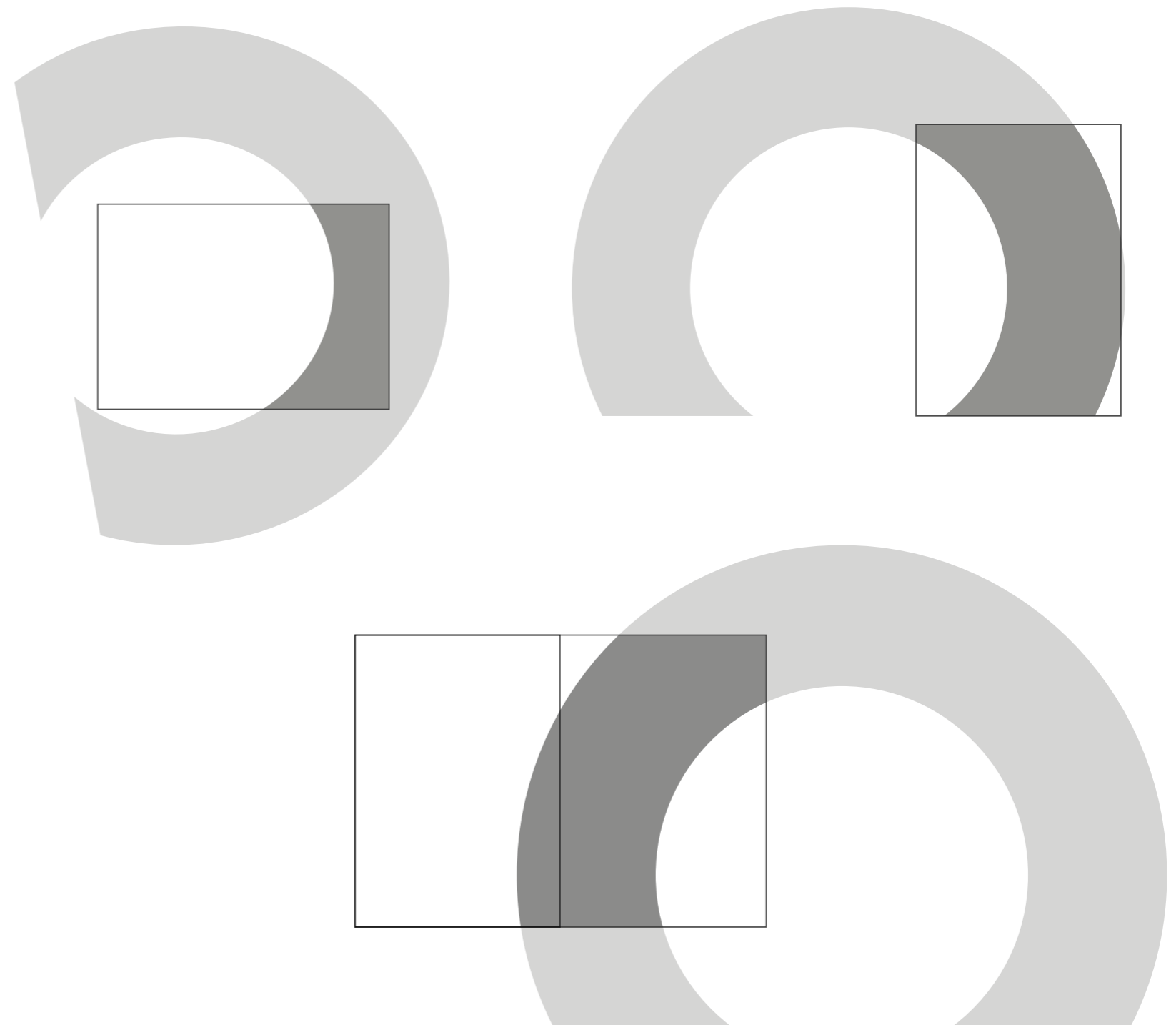

Det grafiske element kan bruges til at bryde tekst og billeder. Elementet skal mindst være tre gange størrelse af det anvendte format og kan varieres med afsæt i de viste eksempler.

## Forkert brug

Der er nogle få ting, du skal undgå, når du bruger det grafiske element.

For det første må O'ets fødder ikke være synlige i beskæringen eller gå til kant af formatet. Det undgår du ved at forstørre elementet til mindst 3 gange størrelsen på den side/opsætning, som det bruges på.

For det andet må elementet ikke gøres til en del af motivet eller optræde som et billede (maske). I stedet skal det fremstå som et vandmærke oven på billedet/formatet.

For det tredje må elementet ikke være dominerende eller forstyrrende for budskabet. Sørg for, at elementet optræder nedtonet og diskret.

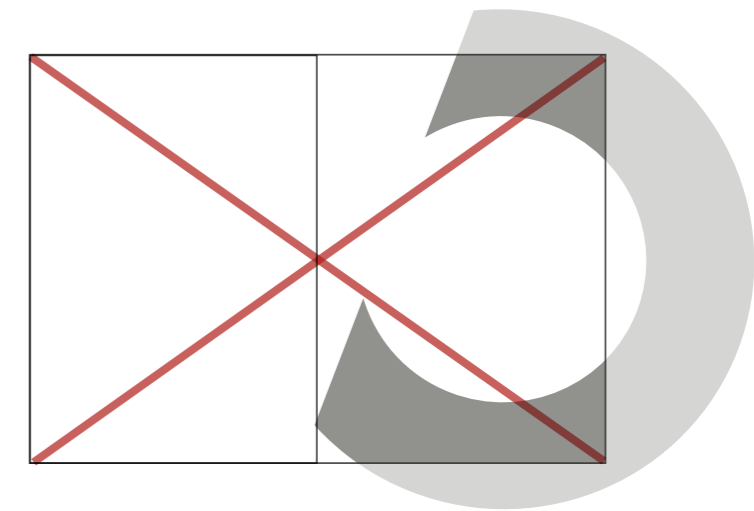
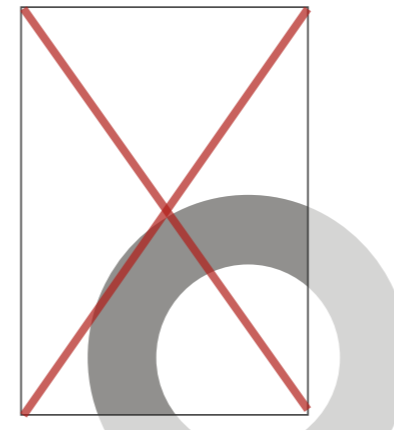
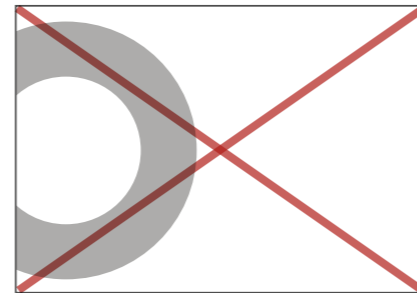

## Fritsvævende eller fødder til kant

Det grafiske element må ikke placeres frit på siden. Fødderne på O'et må heller ikke sættes til kant på designet, og det grafiske element skal skaleres op til mindst tredobbelt størrelse, så det ikke ligner en cirkel.



## Primære farver

Det er ikke tilladt at kombinere forskellige primære farver som grafisk element og baggrund.

# Typografi

## Poppins

Poppins bruges som den primære skrifttype til alt skriftligt materiale, herunder annoncer, plakater, skilte og hjemmeside.

Poppins er en skrifttype, der er kendetegnet ved sit stærke og geometriske udtryk. Den er nem at læse og fungerer godt til både tryksager og digitale formater.

Undtaget er dog PowerPoint præsentationer og Word-dokumenter, hvor du i stedet skal benytte Verdana.

Poppins tilbydes af Google via deres open source skriftbibliotek. Den seneste version kan hentes på hjemmesiden [fonts.google.com](https://fonts.google.com).

Linjeafstanden defineres ud fra følgende:

### Punktstørrelse fra 6-19

- Leading: 145%

### Punktstørrelse fra 20+

- Leading: 130%

# AaBbCc

## Poppins

ABCDEFGHIJKLMNOPQRSTUVWXYZÆØÅ

abcdefghijklmnopqrstuvwxyzæøå

1234567890

*Thin, Thin Italic, ExtraLigth, ExtraLigth Italic, Ligth, Ligth Italic, Regular, Italic, Medium, Medium Italic, Semibold, Semibold Italic, Bold, Bold Italic, ExtraBold, ExtraBold Italic, Black, Black Italic*

## Verdana

Verdana er en skrifttype, som i modsætning til Poppins kan ses og læses på alle computere (en såkaldt sikker skrifttype). Det gør den velegnet til Powerpoint-præsentationer og Word-dokumenter, der skal sendes rundt og vises på computere, der ikke nødvendigvis har Poppins installeret.

Verdana er valgt som sekundær skrifttype, fordi det er den af de sikre skrifttyper, der ligner Poppins mest.

Verdana skal bruges til A5 foldere (Word) og PowerPoint præsentationer, der ofte bliver delt mellem mange forskellige computere.

Som udgangspunkt skal kommunens medarbejdere altid bruge Verdana.

Grafiske medarbejdere er dog undtaget fra denne regel.

# Aa Bb Cc

## Verdana

ABCDEFGHIJKLMNOPQRSTUVWXYZÆØÅ

abcdefghijklmnopqrstuvwxyzæøå

1234567890

Regular, *Italic*, **Bold**, ***Bold italic***

**Farver**

## Farveoversigt

For at variere det grafiske udtryk er der valgt fire primære farver: Blå, rød, gul og grøn. Desuden anvendes farverne sort, hvid og grå.

## Primære farver

Der må kun bruges én primærfarve pr. tryksag. Den blå farve må kombineres med én af de andre primærfarver (rød, gul eller grøn), som i det tilfælde kommer til at fungere som kontrastfarve til den blå.

## Kontrastfarver

Kontrastfarver må kun bruges til at fremhæve enkelte elementer på en tryksag eller en præsentation.

Hvis rød, gul eller grøn er valgt som primærfarve, må blå (eller andre primærfarver) ikke benyttes som kontrastfarve.

## Sort, grå og hvid

Den sorte farve bruges til tekster, mens grå og hvid bruges til baggrund eller til det grafiske element.

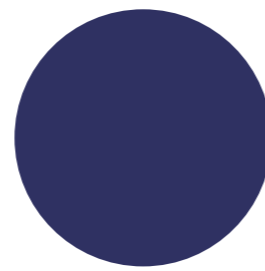

### Blå

PANTONE 281 C  
CMYK 88.79.15.39  
RGB 43.47.97  
Hex 2b2f61

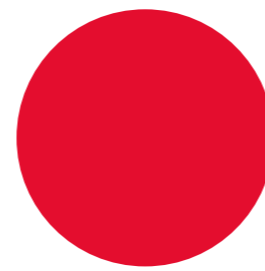

### Rød

PANTONE 185 C  
CMYK 0.99.80.0  
RGB 236.2.46  
Hex ec022e

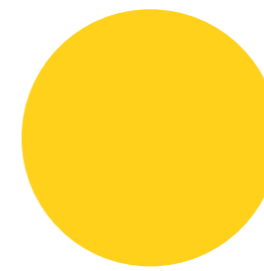

### Gul

PANTONE 7408 C  
CMYK 0.18.90.00  
RGB 255.207.49  
Hex ffcf31

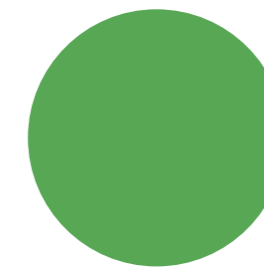

### Grøn

PANTONE 7737 C  
CMYK 69.9.82.0  
RGB 87.172.97  
Hex 57ac61

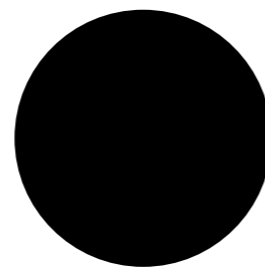

### Sort

PANTONE Black  
CMYK 0.0.0.100  
RGB 0.0.0  
Hex 000000



### Grå

PANTONE Cool Gray 1 C  
CMYK 8.6.6.0  
RGB 231.231.231  
Hex e7e7e7

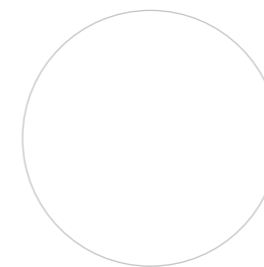

### Hvid

PANTONE  
CMYK 0.0.0.0  
RGB 255.255.255  
Hex ffffff

## Farvekombinationer

Kun blå må kombineres med en kontrastfarve. Kontrastfarven skal være rød, gul eller grøn. Andre kombinationer er ikke tilladt.





**Byvåben**

## Brug af byvåben

Logo og O'et er vores primære grafiske elementer. Byvåbnet må derfor kun bruges på breve, visitkort og som email-signatur.

## Kommunevåbnets historie

Horsens kommunevåben er Horsens bys gamle byvåben. Byvåbnet kan med sikkerhed dateres til 1300-tallet, men er formodentligt endnu ældre. Det har været i ubrudt brug siden 1300-tallet og har ikke i nævneværdig grad forandret sin udformning. Oprindeligt var det et bysegl, der blev hængt under alle breve fra bystyret i Horsens. Det ældste bevarende segl stammer fra et brev, som Horsens by i 1368 sendte til Lübeck.

Byvåbenet viser en gående hest foran et træ. Hesten kan være et symbol for byens navn, der oprindeligt var Hestencæsset. Men den kan også pege på, at området ved Horsens før kristendommen fungerede som et religiøst samlingspunkt, hvor man havde hestekampe. Træet kan opfattes som et livstræ. Det er et symbol, der både er blevet brugt i vikingetiden og i den kristne tid. Byvåbnets symbolik peger tilbage til vikingetiden og tyder på, at det kan være opstået førend kristendommen kom til Danmark. Byvåbenet har en omskrift, der dog ikke bliver brugt officielt mere. På den står: Signum civium in Horsnes Dei gracia. Det betyder: Af Guds nåde Horsens bys segl.

Byvåbnet har altid været anerkendt, men blev formelt indregistreret og godkendt i 1938.

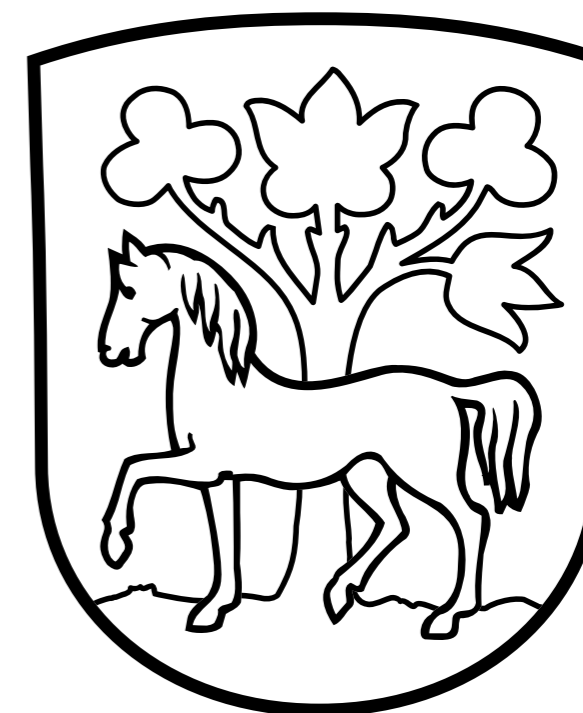
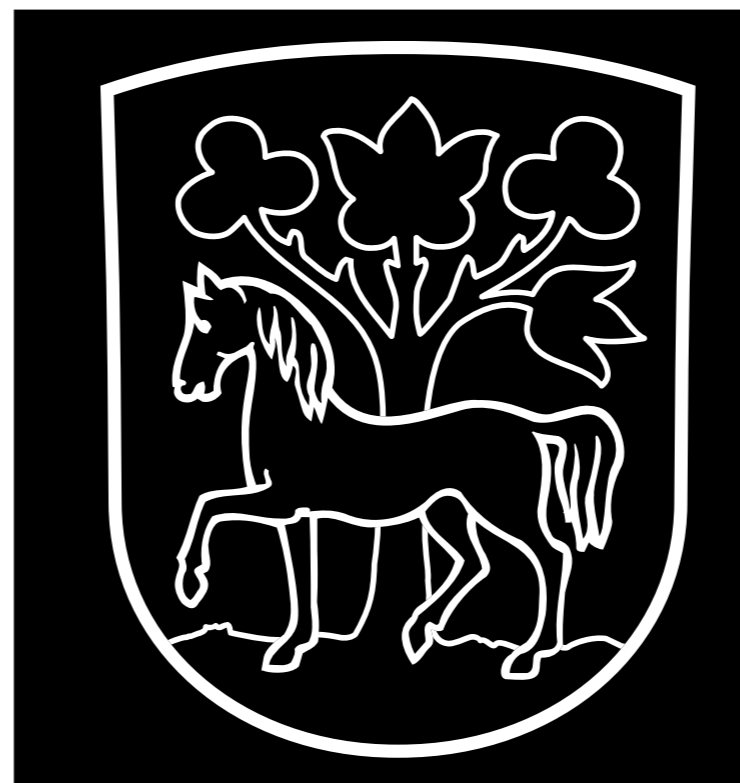

Byvåben på Primære farver

# Billeder

# Billeder

## Billedstil

Billedstilen for Horsens Kommune er opdelt i to, *det menneskelige* og *byrum*.

Billeder bør redigeres og gemmes i Horsens Kommunes billedbank (Skyfish).

## Det menneskelige

Det menneskelige tager udgangspunkt i et stemningsfyldt, lyst og indbydende univers. Der er fokus på mennesker i naturlige omgivelser i og omkring Horsens Kommune.

Billederne skal afspejle realistiske situationer og begivenheder.

Billederne skal fremstå klare og kontrastfyldte i farverne. De må ikke benytte filtre eller være redigeret på en måde, der får dem til at se unaturlige ud.

Brug billeder, der er taget i regi af Horsens Kommune. Billederne skal være i høj kvalitet og med nemt genkendelige motiver. Undgå billeder og grafiske elementer fra billedbanker som fx Colourbox.

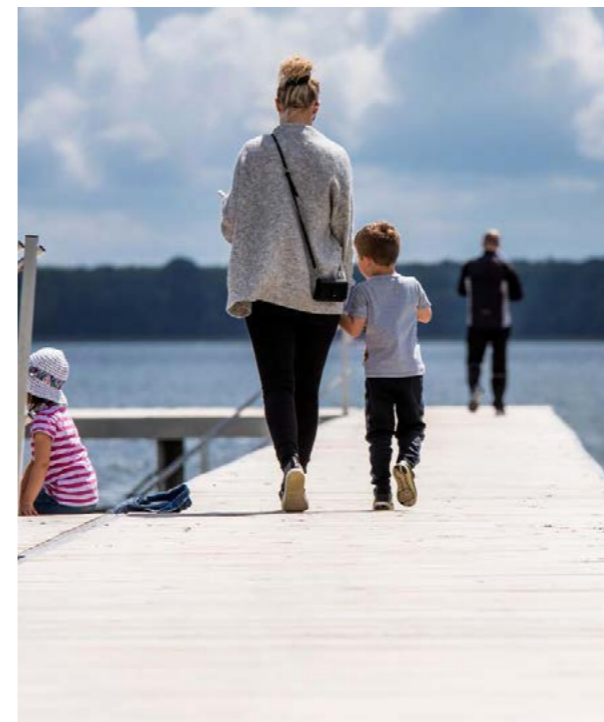

# Billeder

## Byrum

Byrummet tager udgangspunkt i arkitekturen og de kulturelle begivenheder, som Horsens Kommune tilbyder.

Billederne skal fremstå klare og kontrastfyldte i farverne. De må ikke benytte filtre eller være redigeret på en måde, der får dem til at se unaturlige ud.

Brug billeder, der er taget i regi af Horsens Kommune. Billederne skal være i høj kvalitet og med nemt genkendelige motiver. Undgå billeder og grafiske elementer fra billedbanker som fx Colourbox.



# Billeder

## Brug af filtre

Farvefiltrene er en grafisk effekt, der kan bruges til at skabe et udtryk, der ligger ud over, hvad man kan opnå med almindelige billeder.

De fire primære farver, blå, rød, gul og grøn, kan alle bruges som farvefiltre.

Farvefiltre må kun anvendes oven på sort/hvide billede med høj kontrast.

## Billedet (bundlag)

Billedet skal ligge bagerst og være i sort/hvid, så de lyseste områder af billedet fremstår meget lyst og hvidt. På den måde opnås den bedste kontrast mellem farvefiltret og billedet.



Toplag  
Opacity: 90 %  
Blending mode: Hard Light

Bundlag  
Billede: Sort/hvid  
og høj kontrast

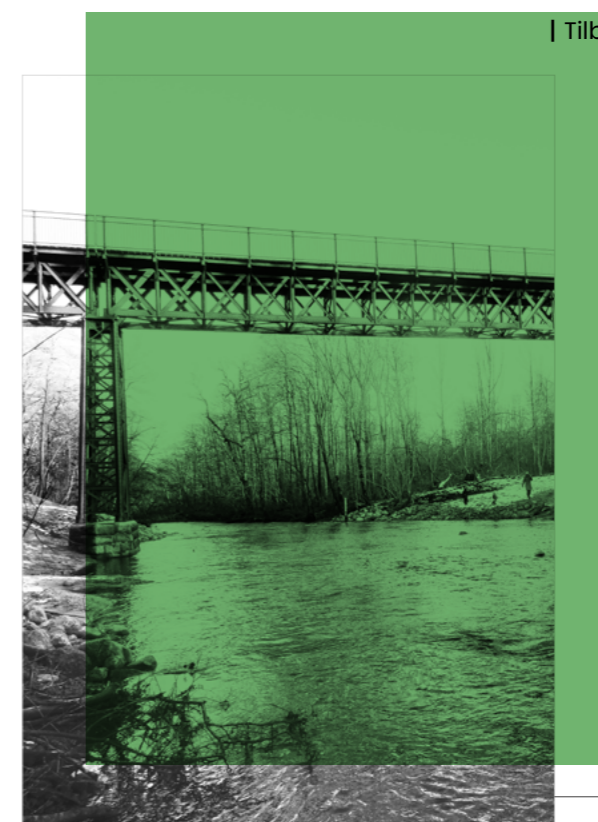

[| Tilbage til Indholdsfortegnelse |](#)

Toplag  
Opacity: 85 %  
Blending mode: Hard Light

Bundlag  
Billede: Sort/hvid  
og høj kontrast



Toplag  
Opacity: 85 %  
Blending mode: Hard Light

Bundlag  
Billede: Sort/hvid  
og høj kontrast



Toplag  
Opacity: 100 %  
Blending mode: Hard Light

Bundlag  
Billede: Sort/hvid  
og høj kontrast

**Plakater**

## Tre versioner

Der er udviklet tre skabeloner til plakater baseret på en fast opsætning.

## Guides

Der arbejdes med følgende grid:

10 rows

5 columns

0 gutter

Denne opsætning er gældende for 420x297 mm / A3 format.

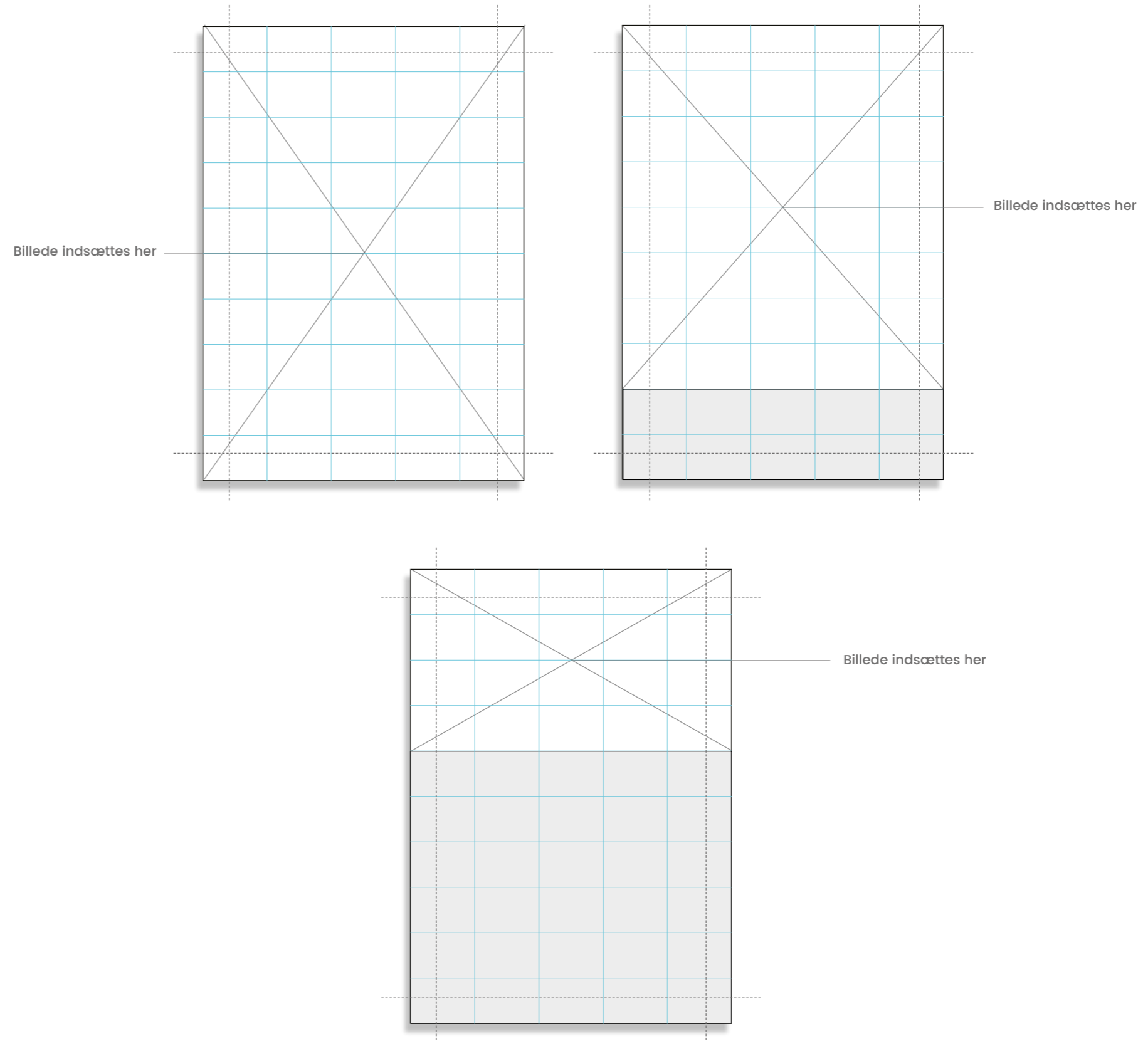



## Version 1

Opsætning af plakat uden footer.

Minimumsafstanden fra overskrift og manchete på begge plakater er 20 mm.

## Margin

25 mm

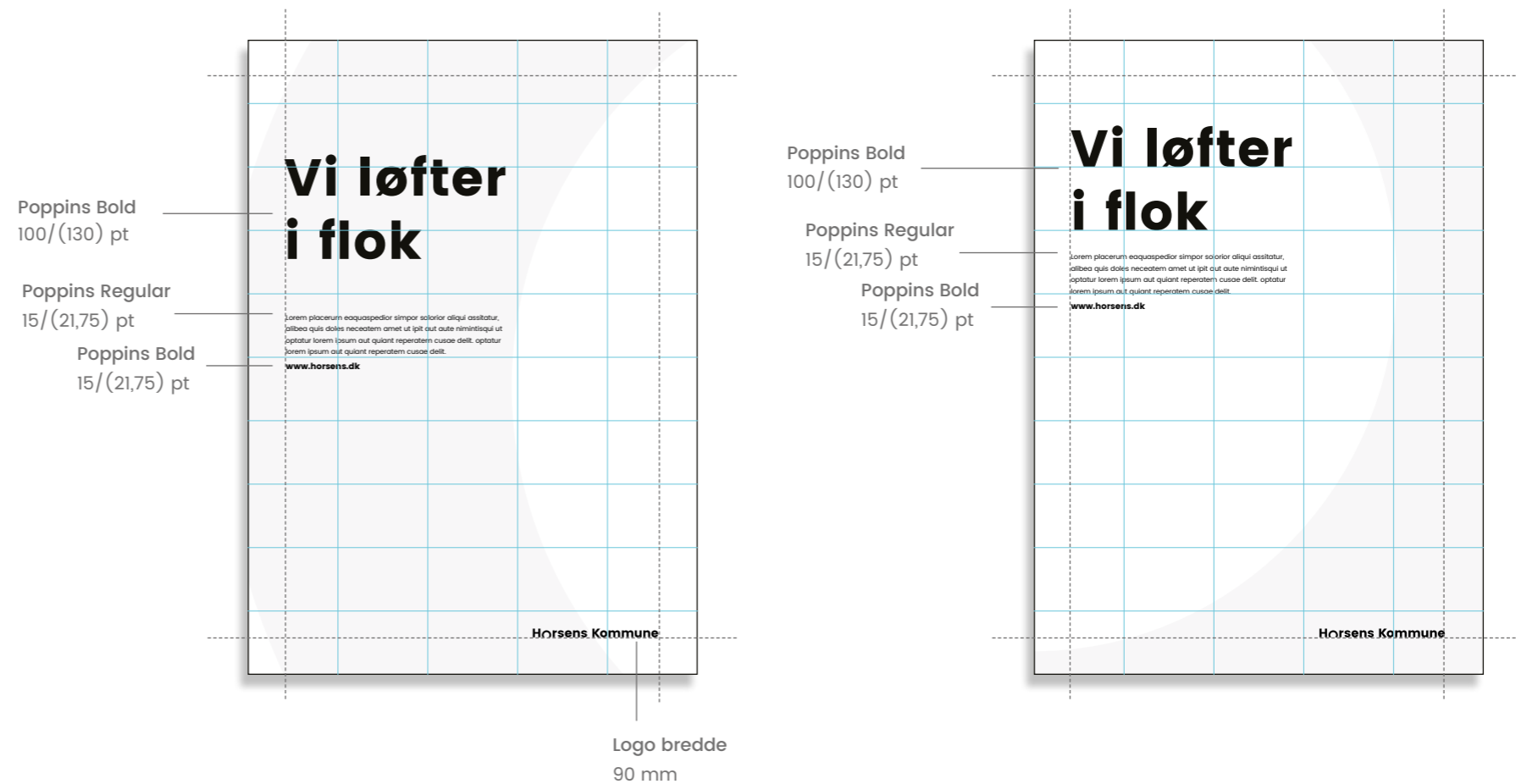

## Eksempler



## Eksempler



# Opsætning

## Version 2

Opsætning af plakat med lav footer.

Overskrift placeres på billedmateriale.

Brødtekst placeres i den lave footer.

## Margin

25 mm

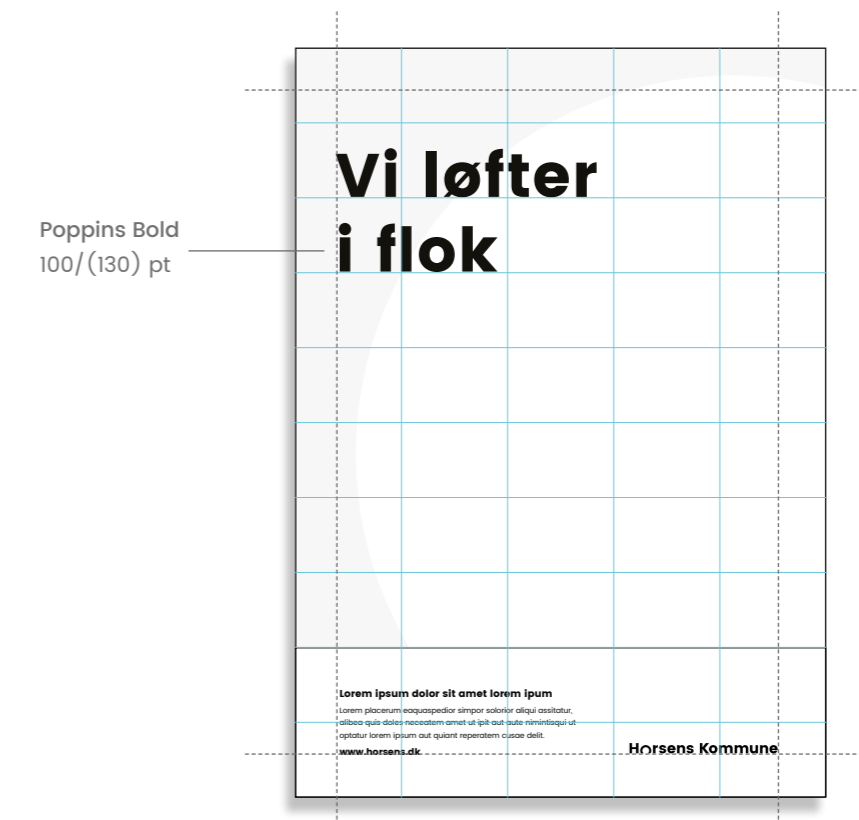
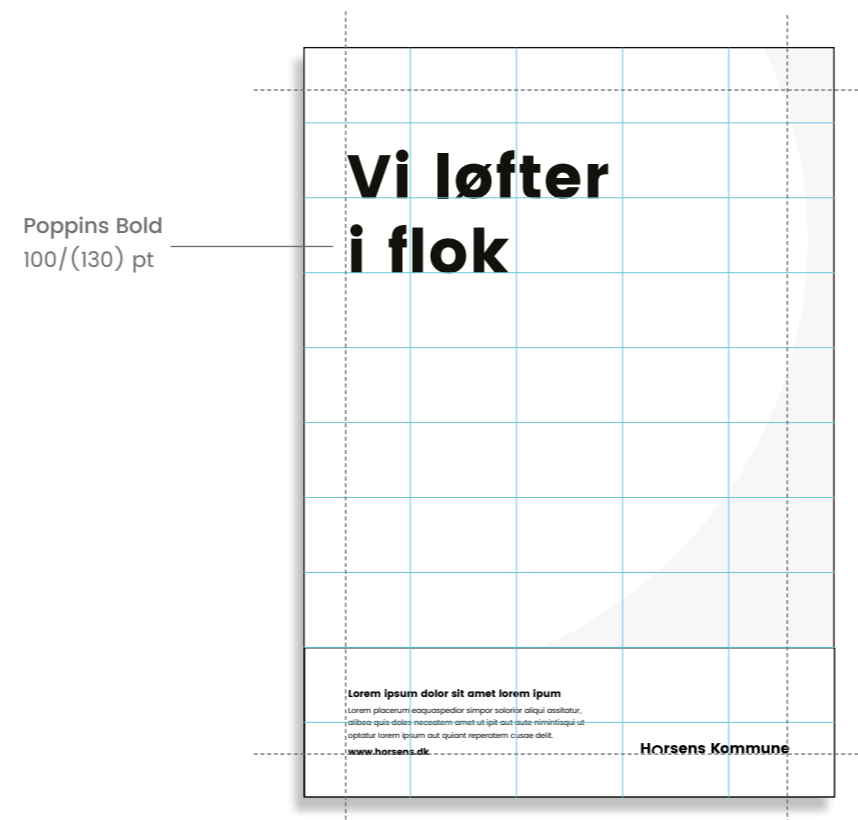
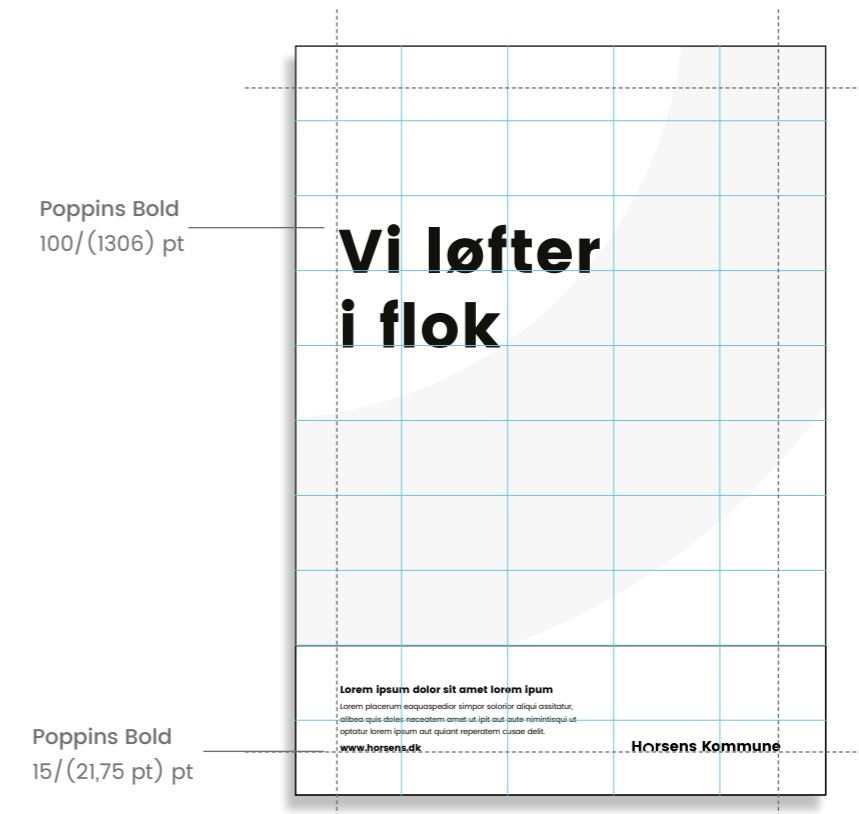

## Eksempler

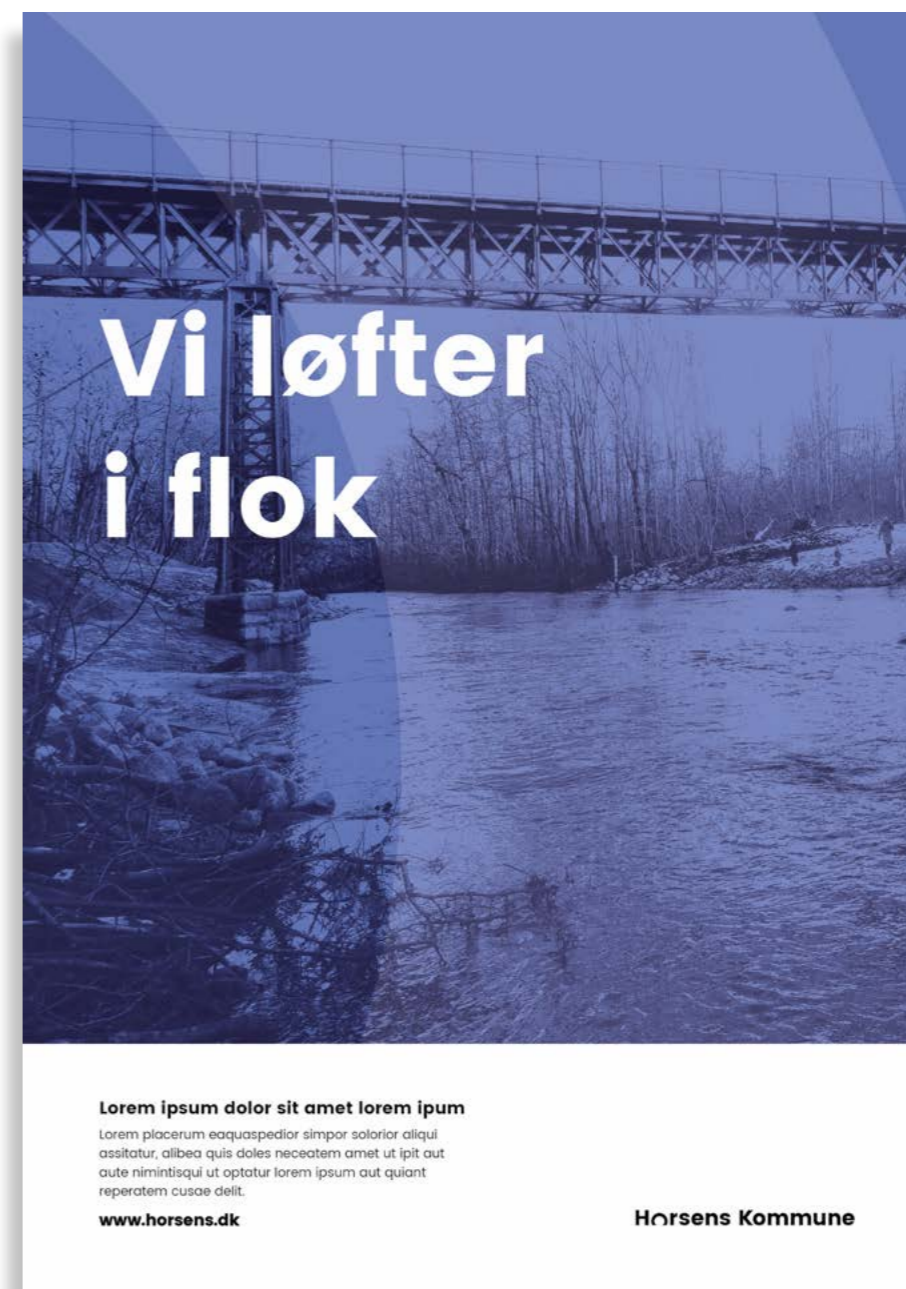

## Eksempler

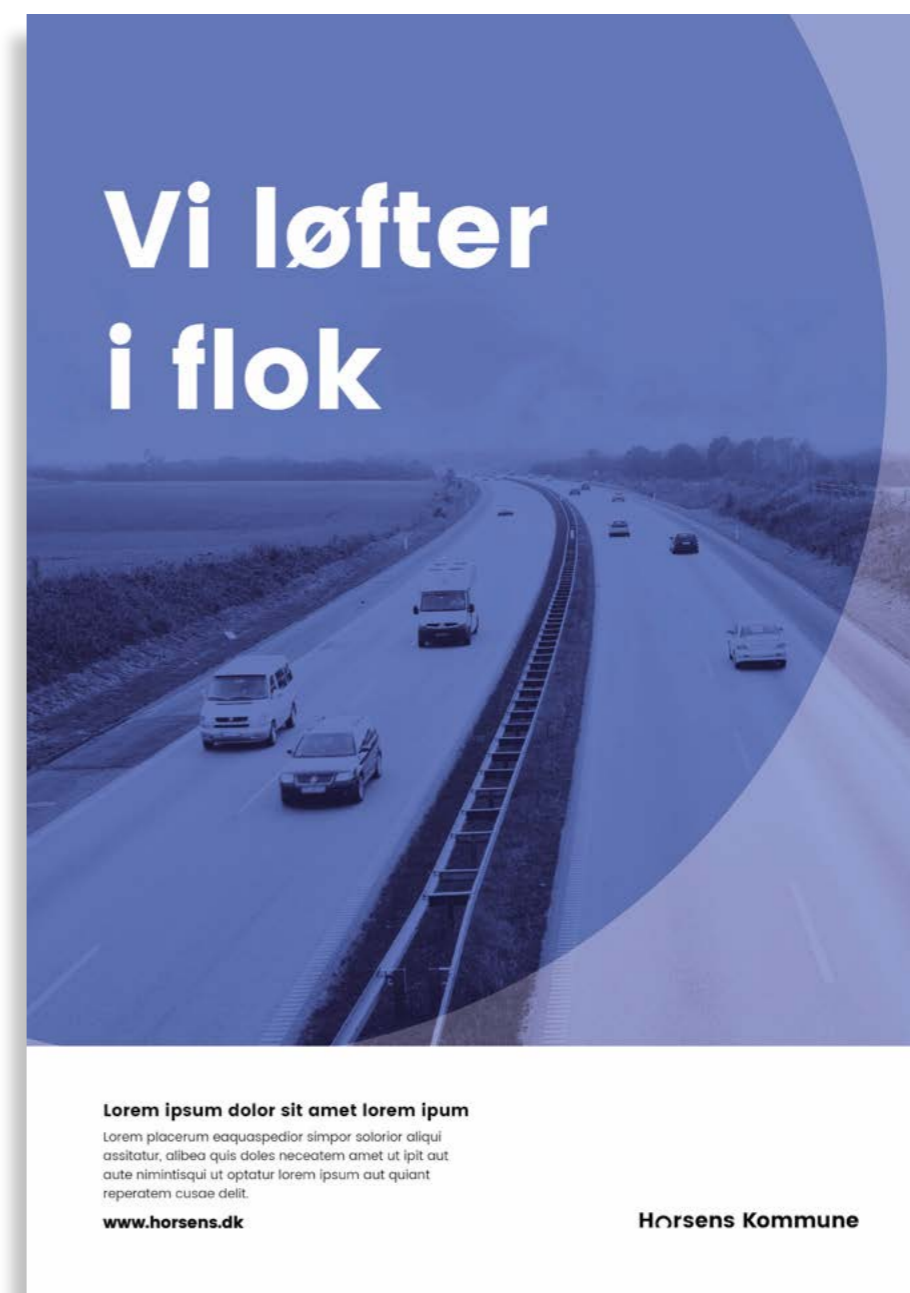

# Plakat

| Tilbage til Indholdsfortegnelse |

## Eksempler

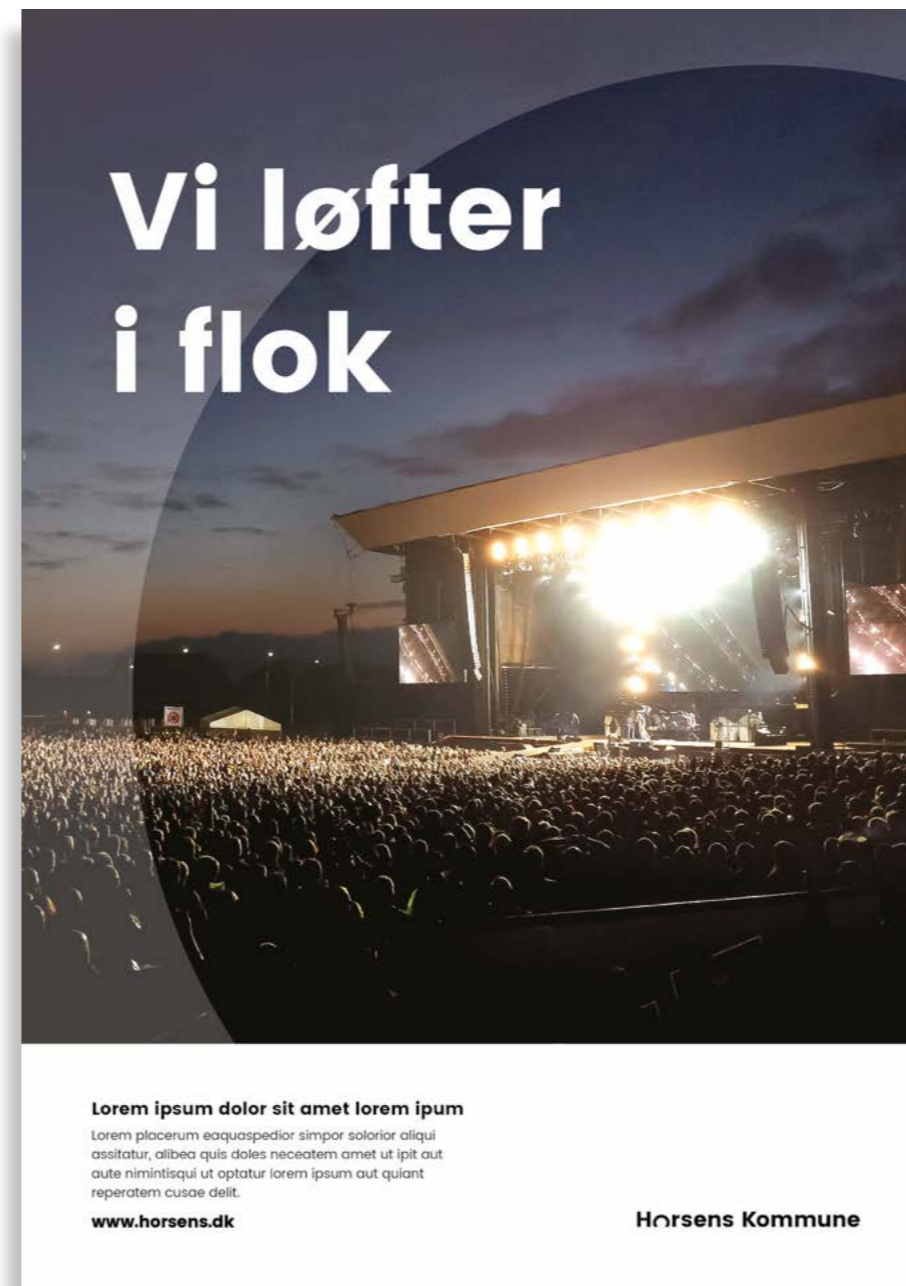

# Opsætning

## Version 3

Opsætning af plakat med høj footer.

Både overskrift og brødtekst placeres i den høje footer.

Minimumsafstanden fra overskrift og manchete er 20 mm.

## Margin

25 mm

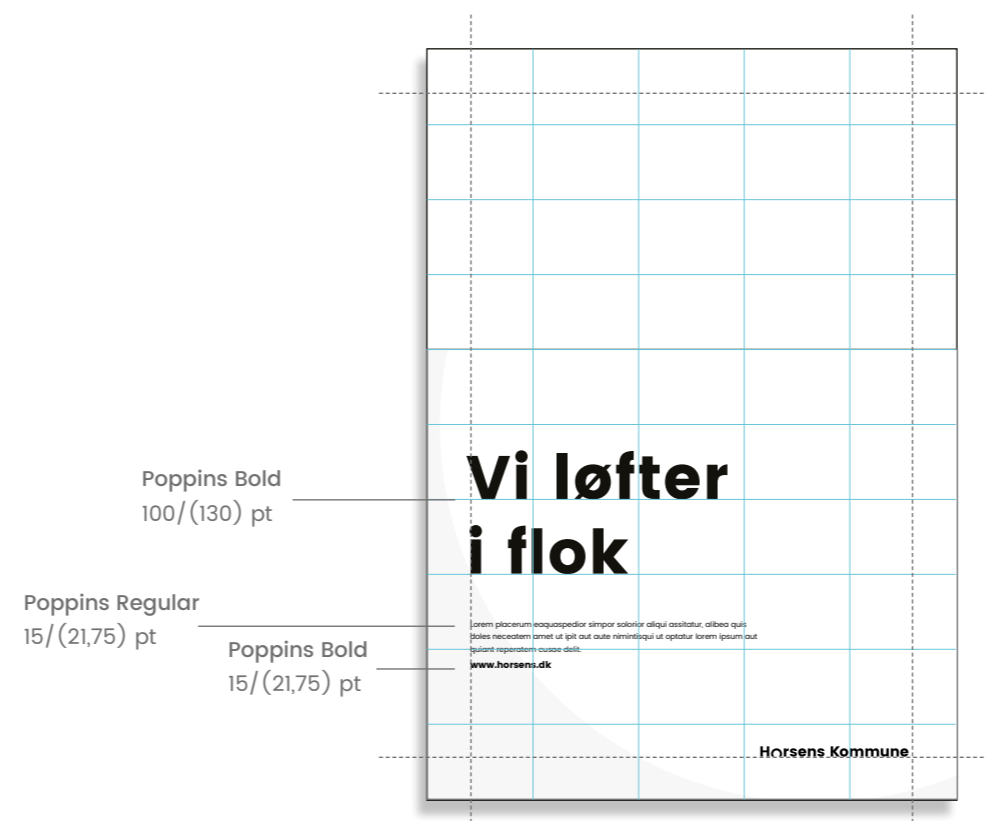



## Eksempler



**A4 folder**

## Forside og bagside

Der er udviklet én forside og én bagside som grundskabelon til A4 foldere.

### Guides

6 rows  
3 columns  
0 mm gutter

Billeder og farvefelter er bygget op efter det viste grid. Teksten opsættes efter baseline grid.

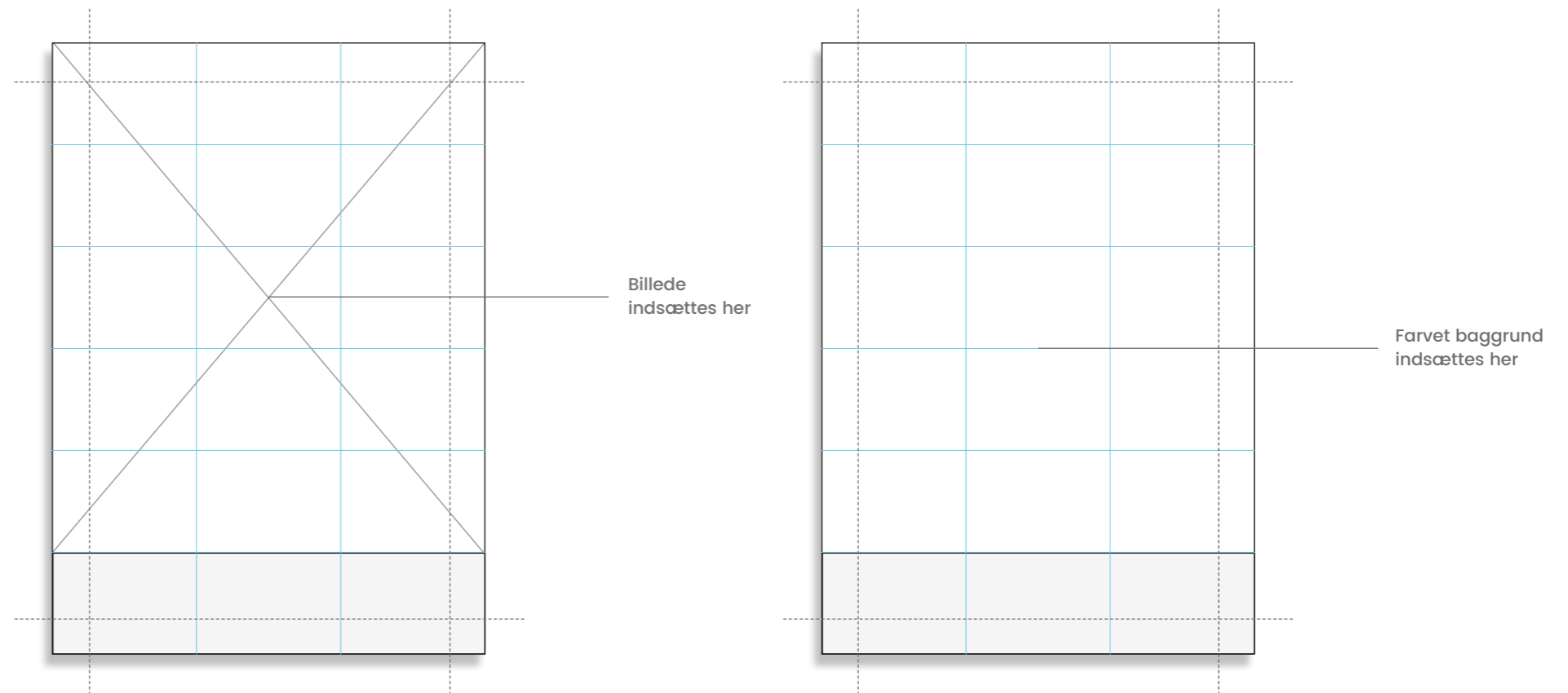

# Layout

## Opslag: Version 1 og 2

Eksempel på opslag inde i folderen.

### Guides

6 rows

3 columns

0 mm gutter

Billeder og farvefelter er bygget op efter det viste grid. Teksten opsættes efter baseline grid.

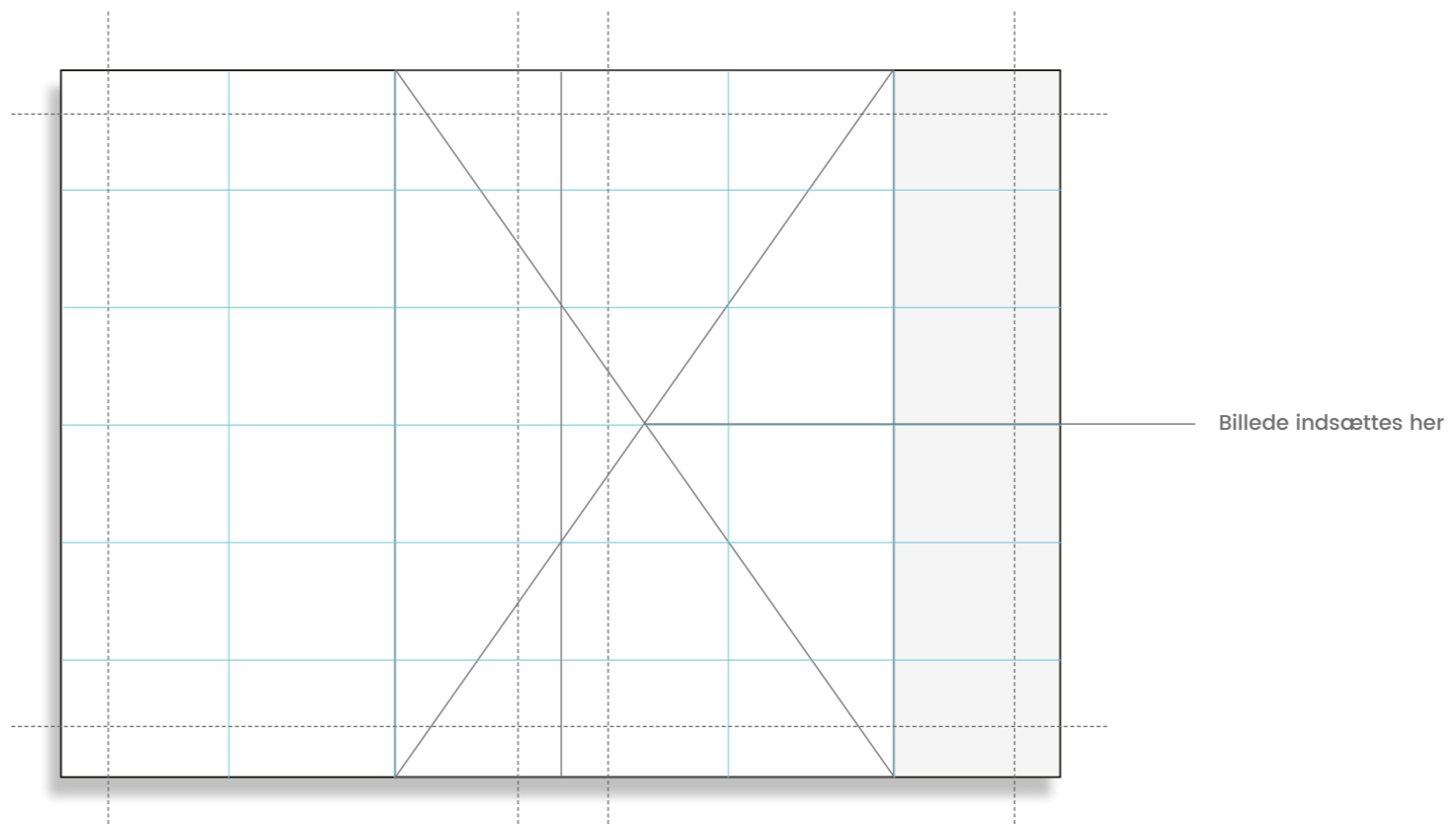
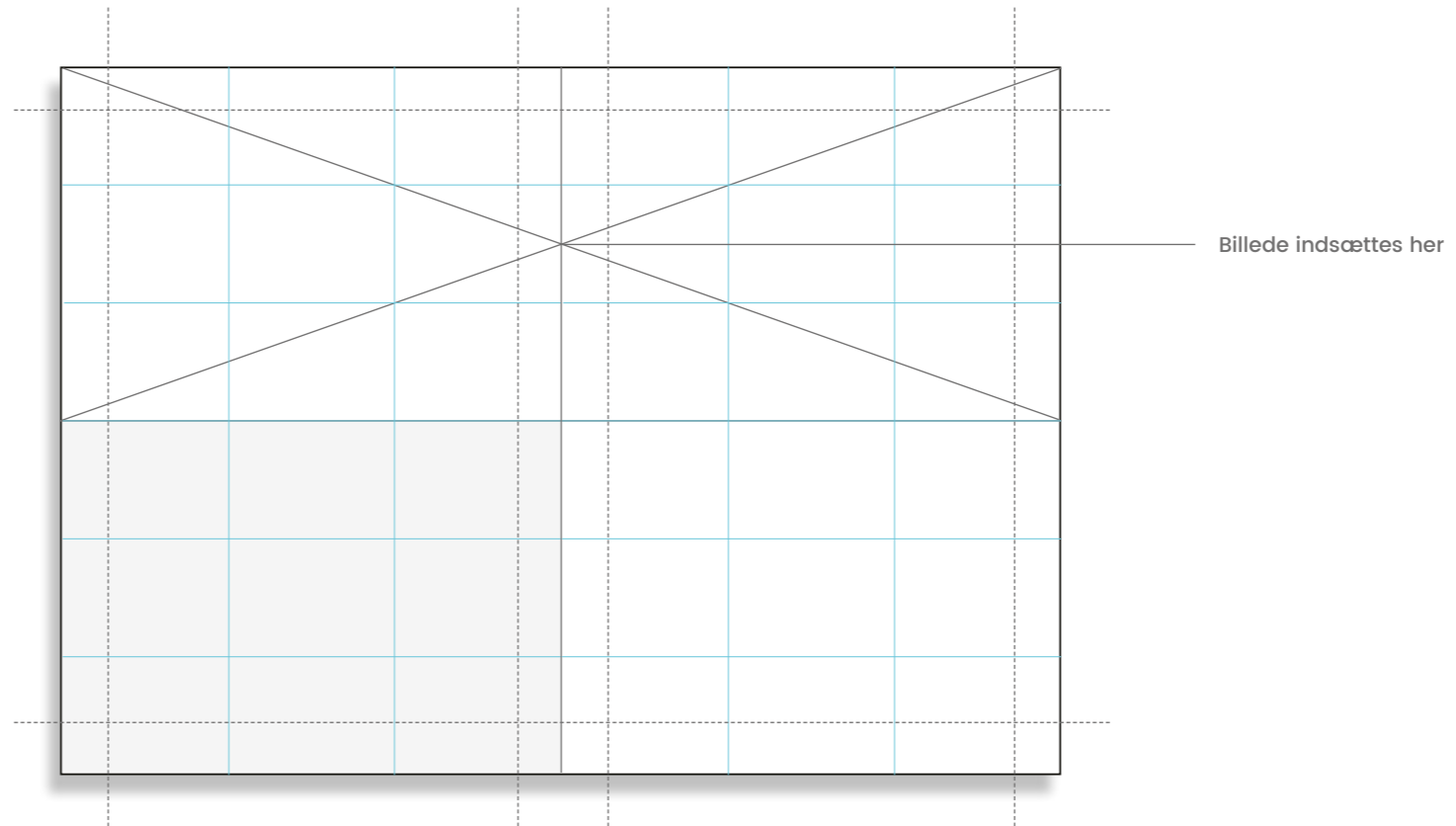

# Layout

## Opslag/Indhold: Version 3 og 4

Eksempel på opslag inde i folderen.

### Guides

6 rows

3 columns

0 mm gutter

Billeder og farvefelter er bygget op efter det viste grid. Teksten opsættes efter baseline grid.

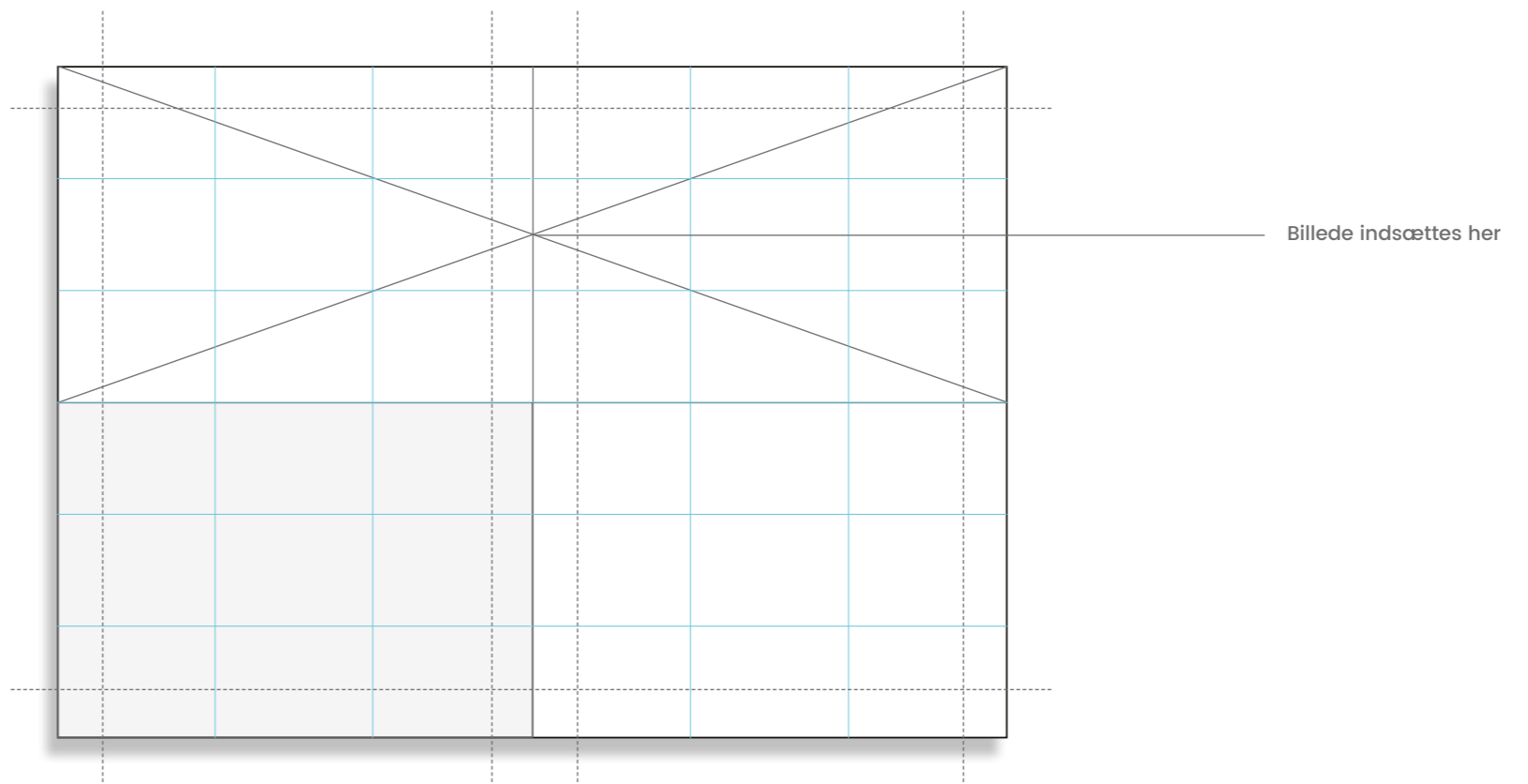
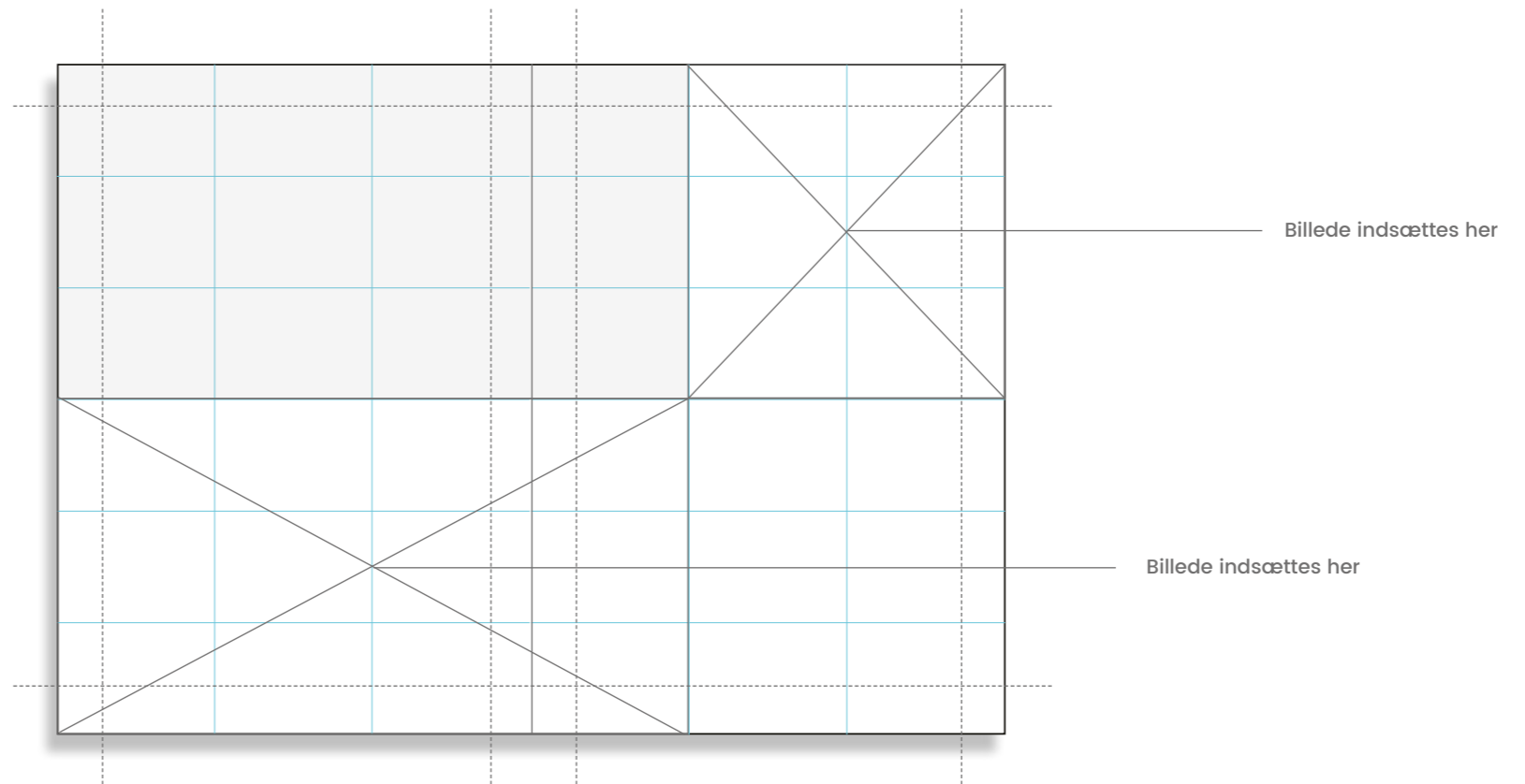

## Forside og bagside

### Guides

6 rows  
3 columns  
0 mm gutter

Billeder og farvefelter er bygget op efter det viste grid. Teksten opsættes efter baseline grid.

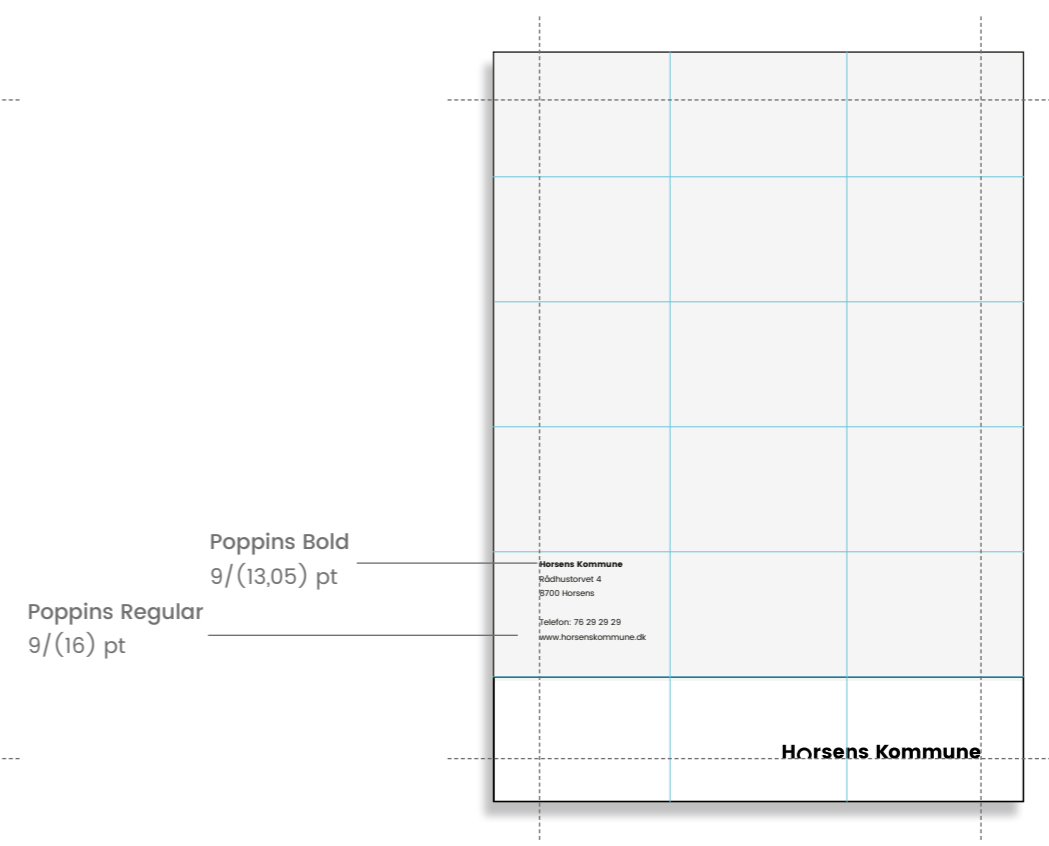
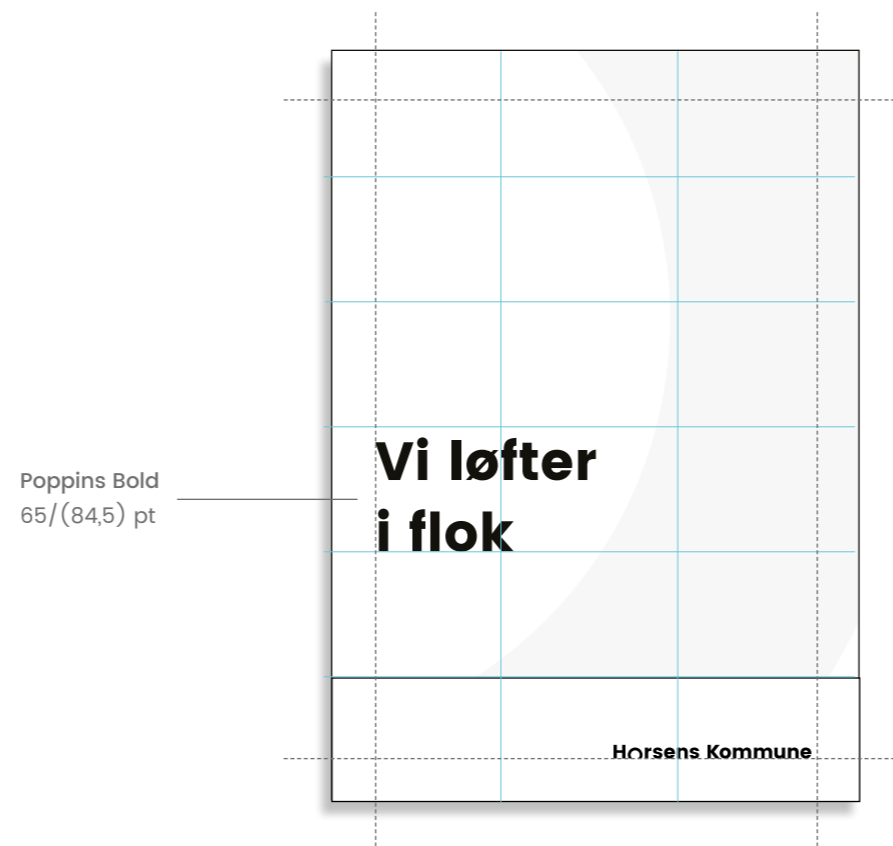

# A4 folder

| [Tilbage til Indholdsfortegnelse](#) |

## Eksempler

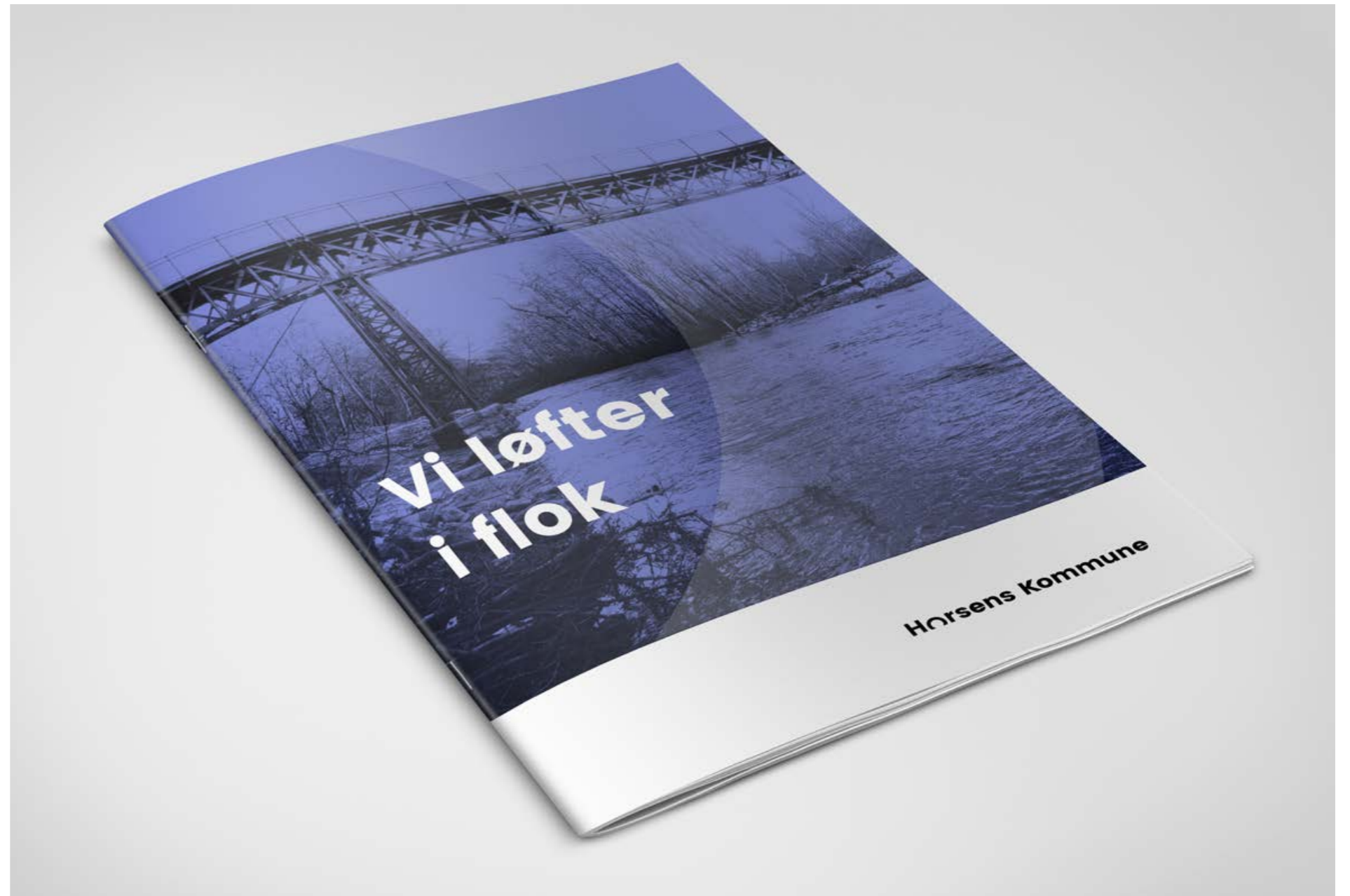

# A4 folder

| Tilbage til Indholdsfortegnelse |

## Eksempler





# Opsætning

## Opslag/Indhold: Version 1 og 2

Anbefalet opsætning af A4 folder.

Designet er frit for fortolkning så længe margin og guidelines bliver overholdt.

### Margin

20 mm

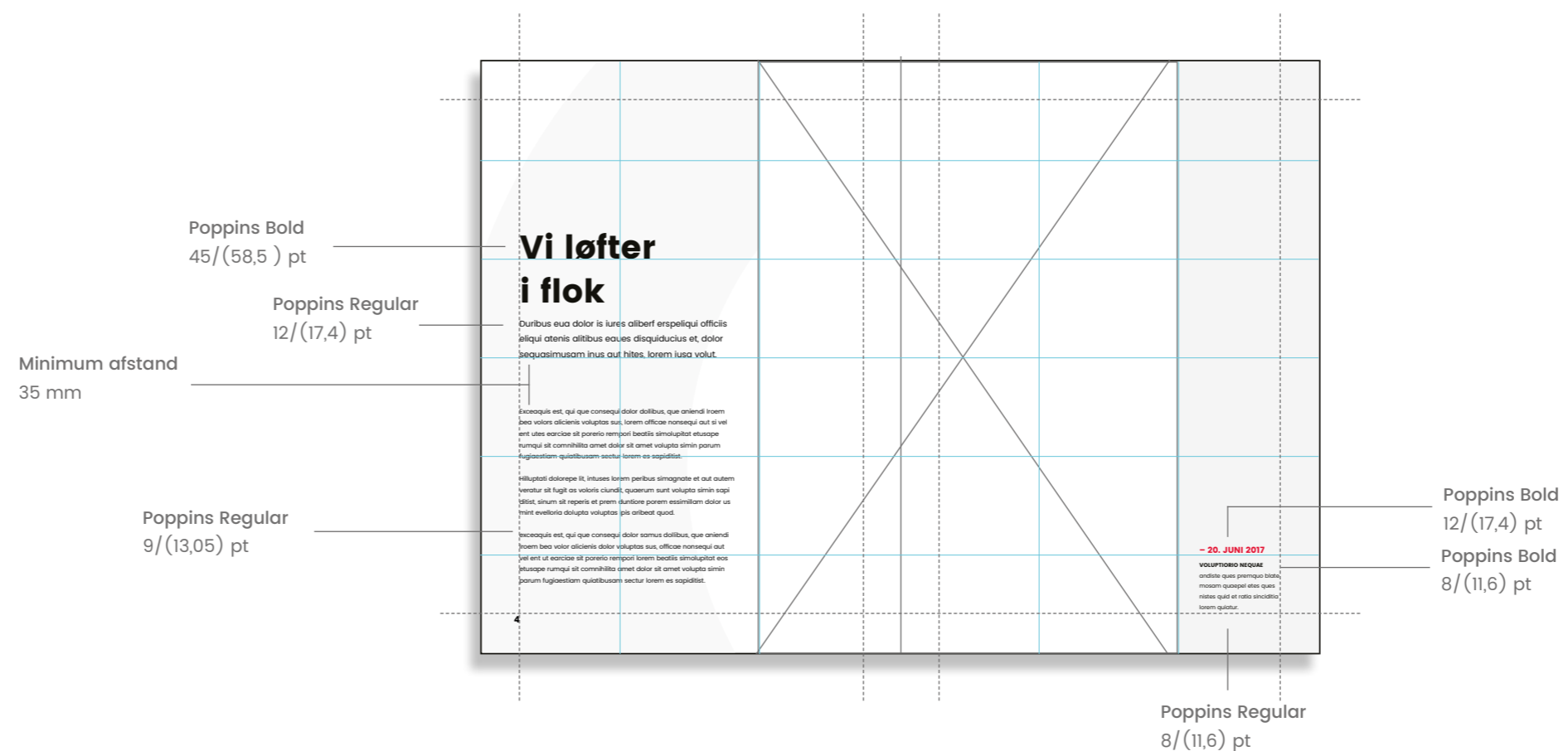
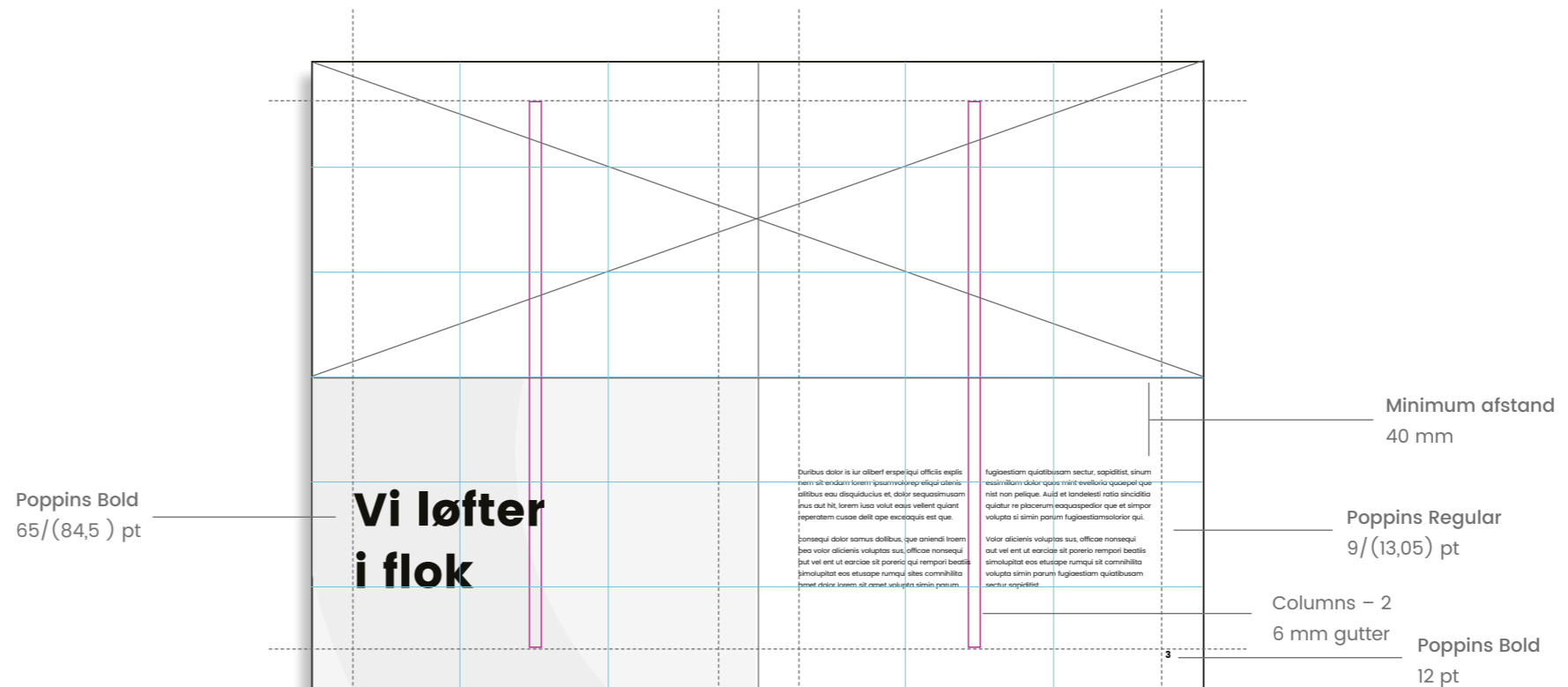

# A4 folder

## Eksempler



## Eksempler



# Opsætning

## Opslag: Version 3 og 4

Anbefalet opsætning af A4 folder.

Designet er frit for fortolkning så længe margin og guidelines bliver overholdt.

## Margin

20 mm

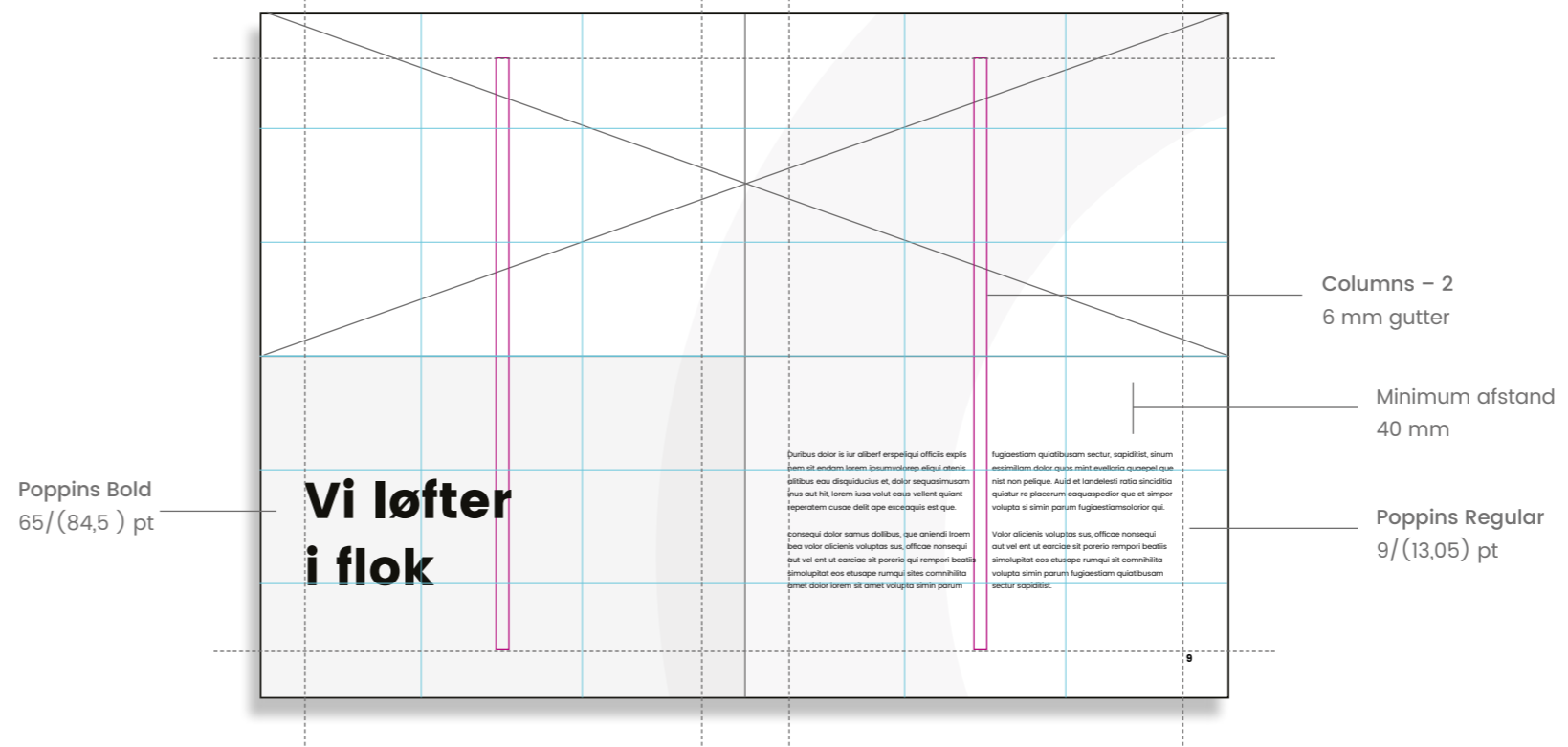

# A4 folder

## Eksempler



# A4 folder

## Eksempler



**A5 folder**

## Forside: Version 1 og 2

Der er udviklet to varianter af forsiden til A5 folderne.

### Guides

6 rows  
3 columns  
0 mm gutter

Billeder og farvefelter er bygget op efter det viste grid. Teksten opsættes efter baseline grid.

### Verdana

Husk at bruge skrifttypen Verdana til A5 folderne.

### Margin

Bemærk at A5 folderen har en margin der svarer til den valgte printers margin (vist som hvid kant).

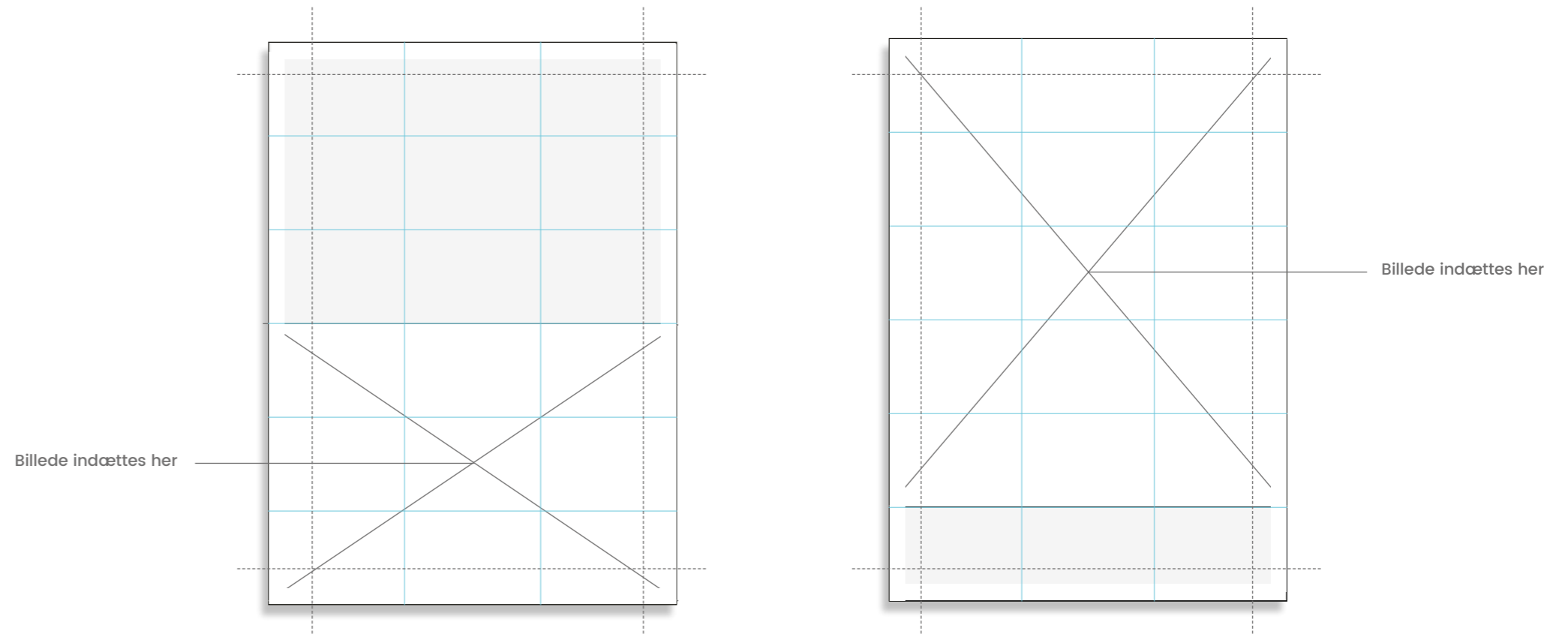



# Layout

## Opslag/Indhold: Version 1 og 2

Eksempel på opsætning inde i folderen.

### Guides

6 rows

3 columns

0 mm gutter

Billeder og farvefelter er bygget op efter det viste grid. Teksten opsættes efter baseline grid.

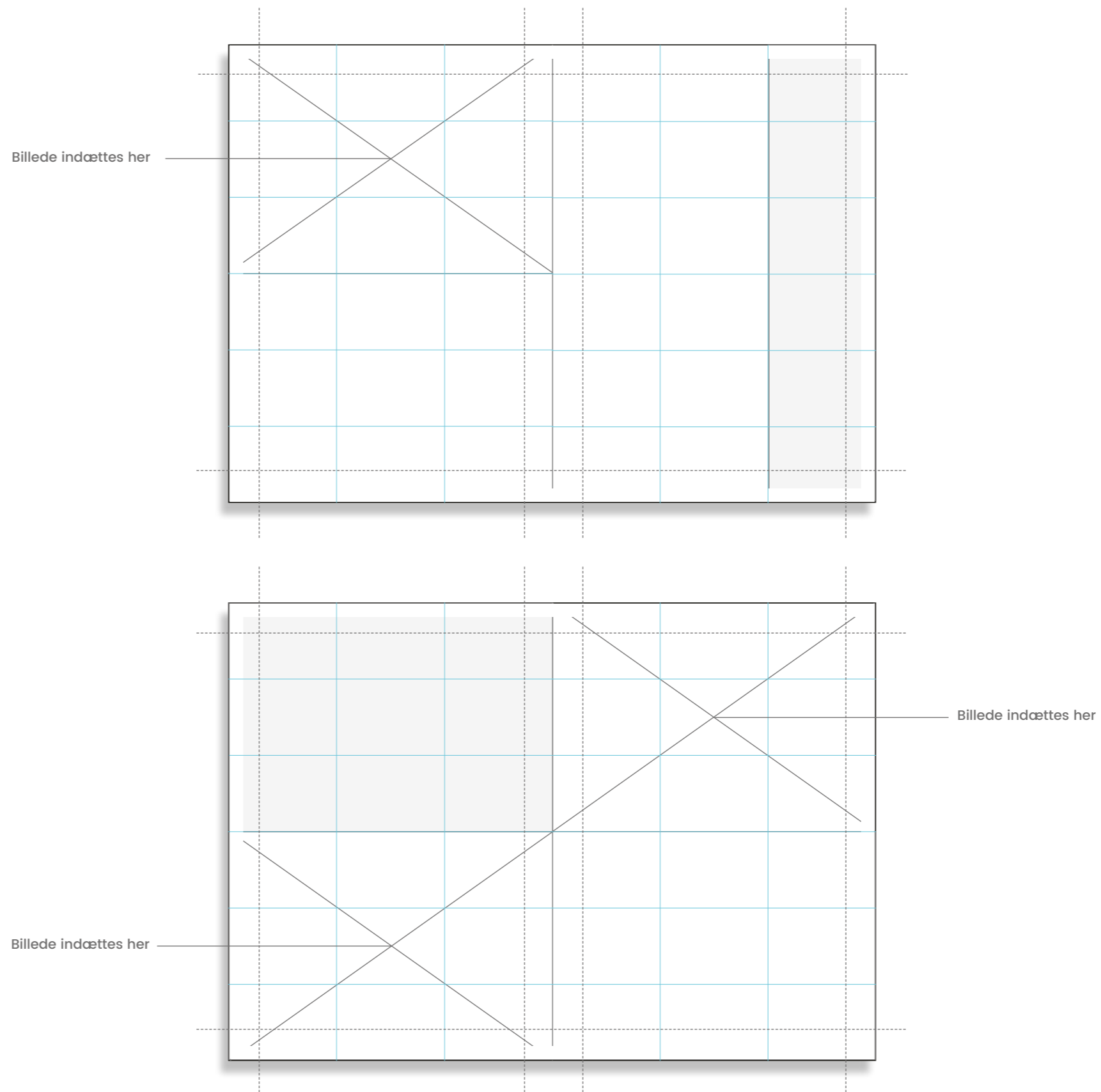

# Layout

## Opslag: Version 3 og 4

Eksempel på opsætning inde i folderen.

### Guides

6 rows  
3 columns  
0 mm gutter

Billeder og farvefelter er bygget op efter det viste grid. Teksten opsættes efter baseline grid.

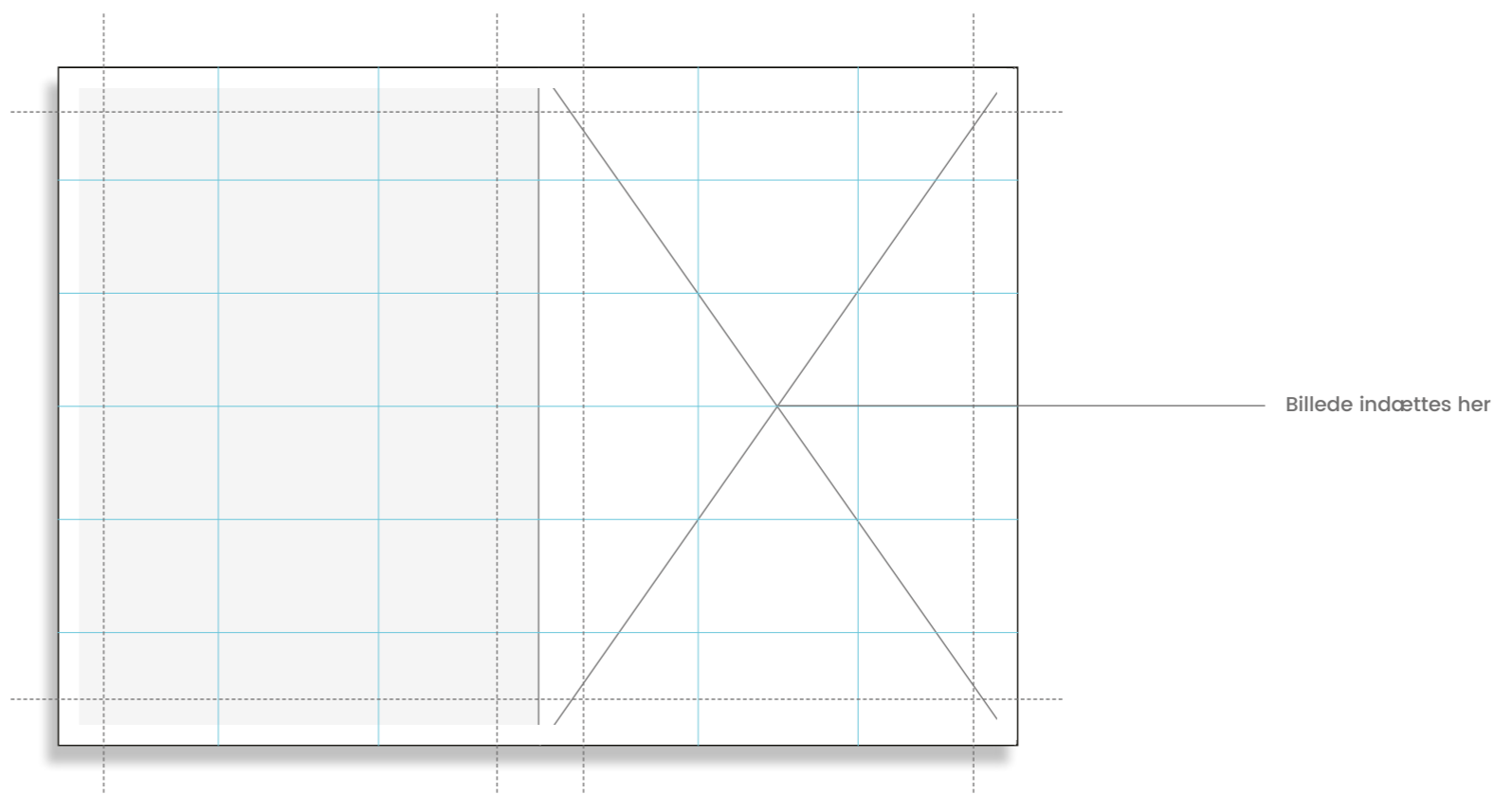
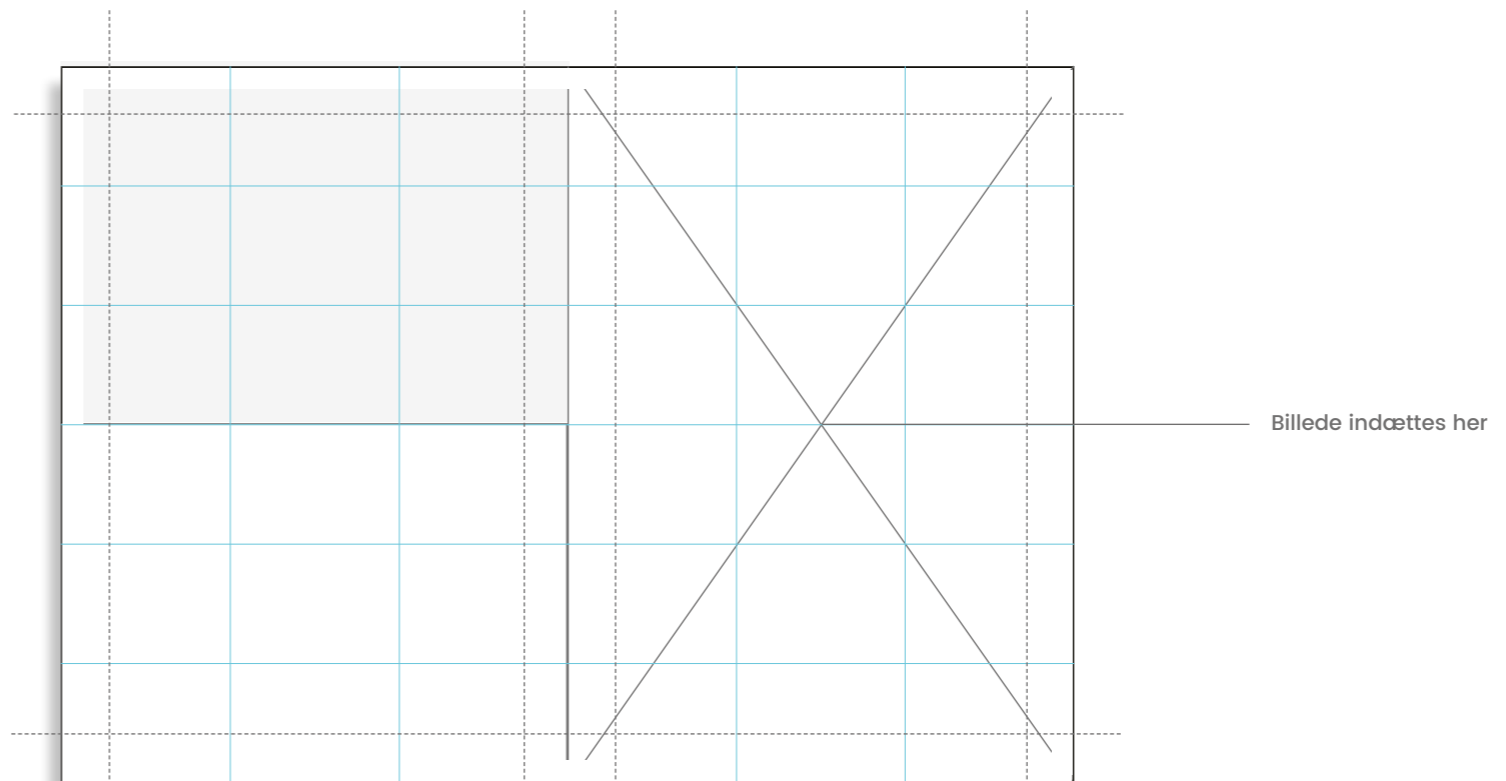

# Opsætning

## Forside: Version 1 og 2

Anbefalet opsætning af A5 folder.

Designet er frit for fortolkning så længe margin og guidelines bliver overholdt.

### Margin

14 mm



# A5 folder

## Eksempler

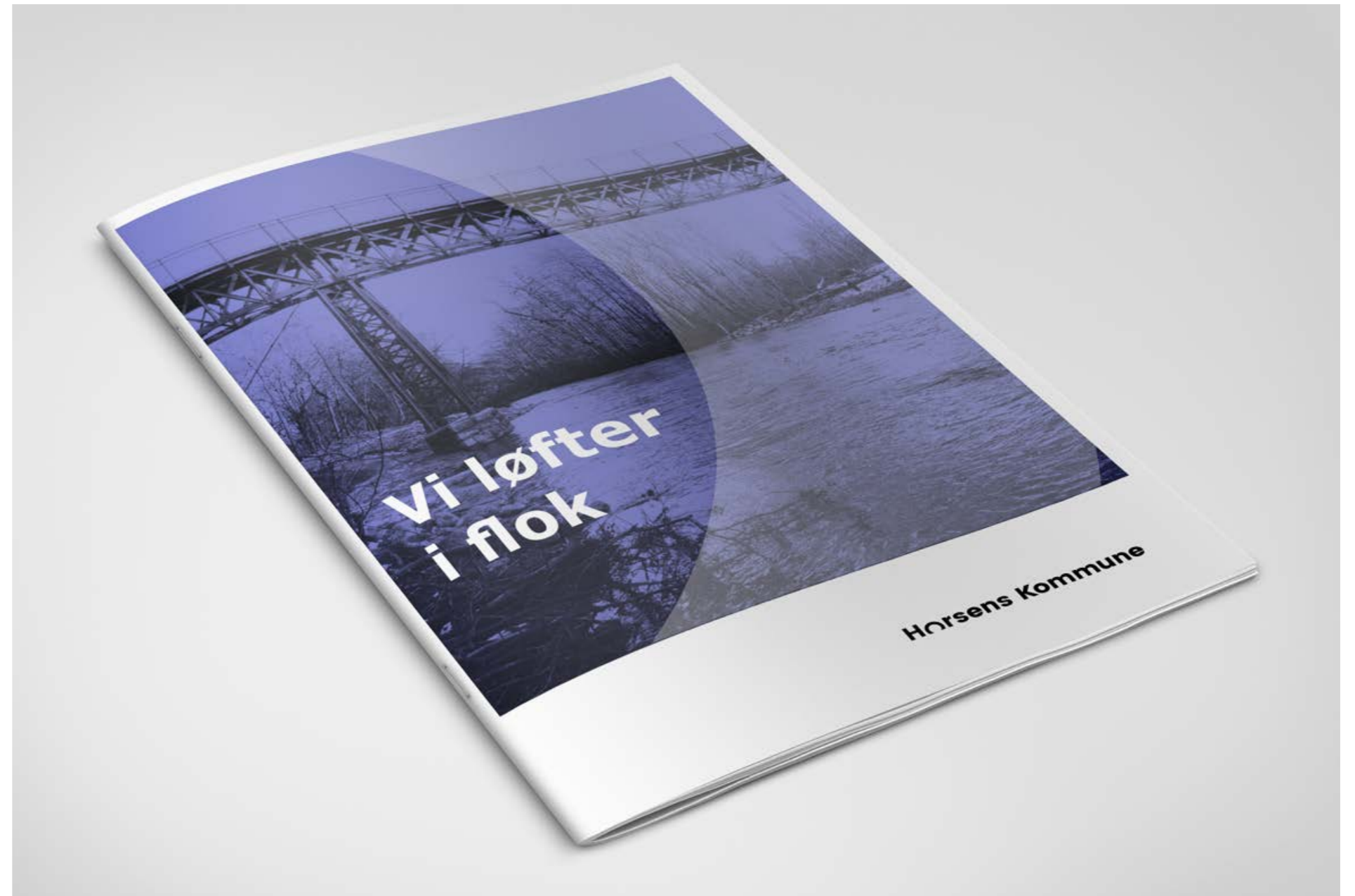

# A5 folder

## Eksempler

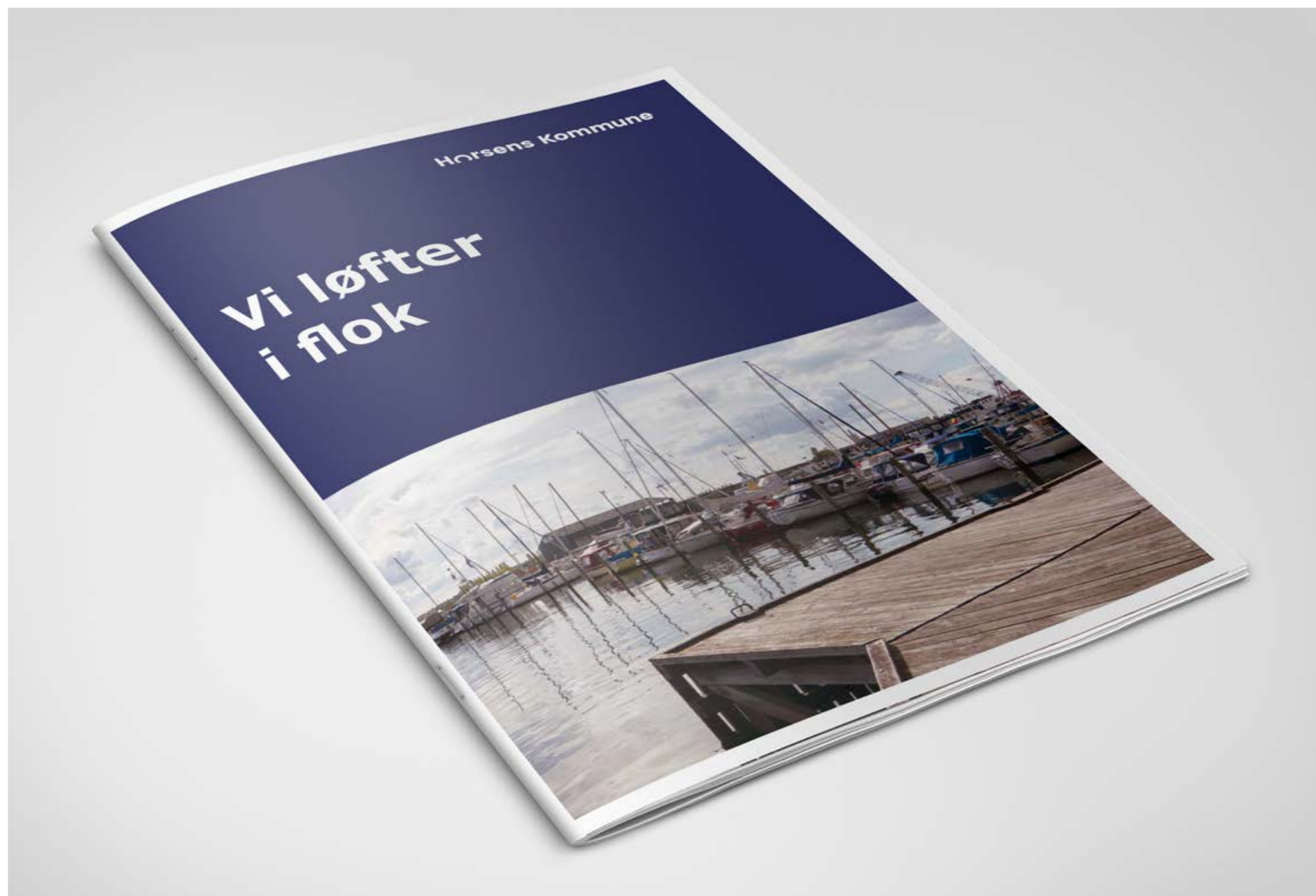

# Opsætning

## Opslag: Version 1 og 2

Anbefalet opsætning af A5 folder.

Designet er frit for fortolkning, så længe margin og guidelines bliver overholdt.

## Margin

14 mm

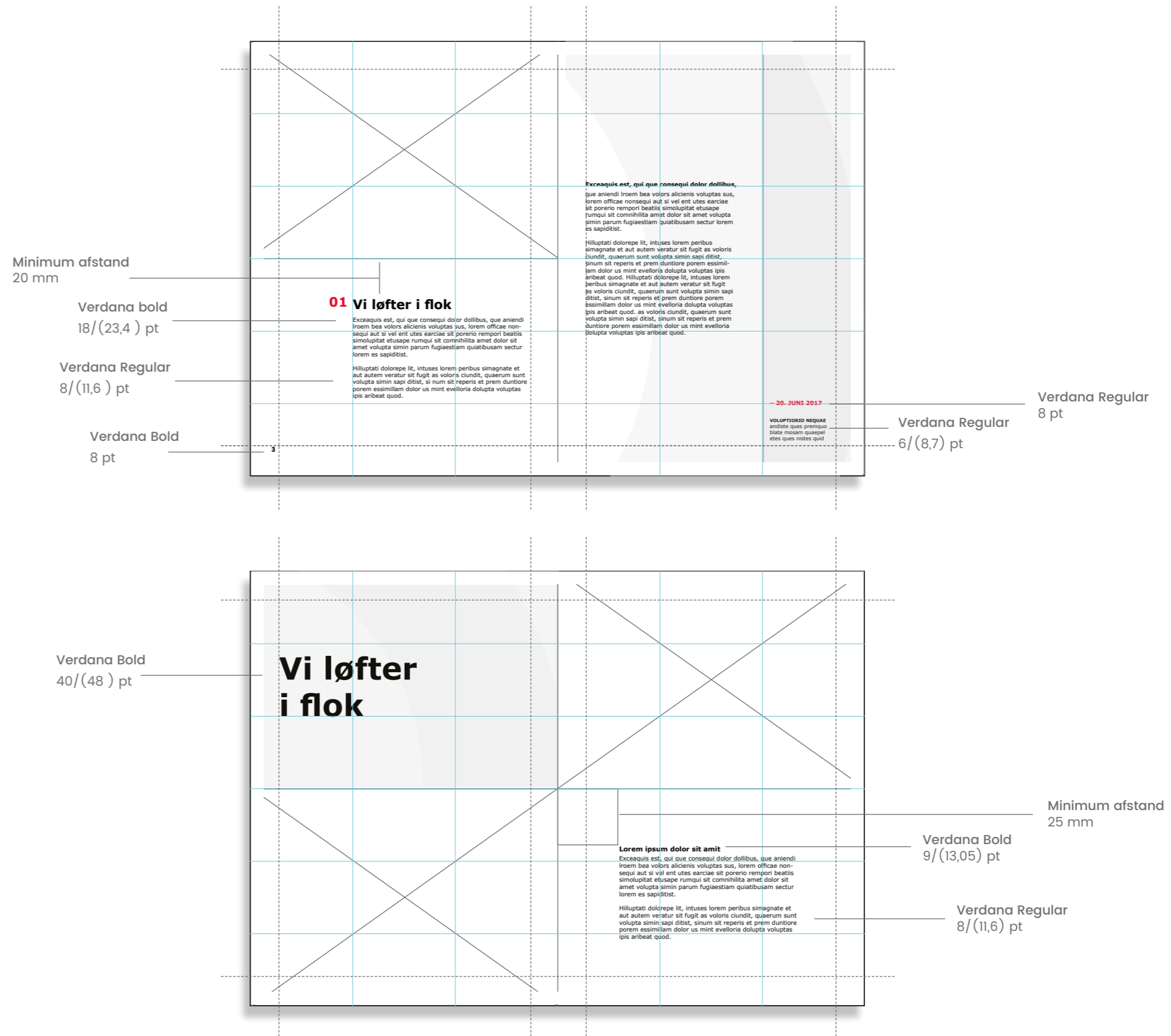

## Eksempler



## Eksempler





# Opsætning

## Opslag/Indhold: Version 3 og 4

Anbefalet opsætning af A5 folder.

Designet er frit for fortolkning, så længe margin og guidelines bliver overholdt.

### Margin

14 mm

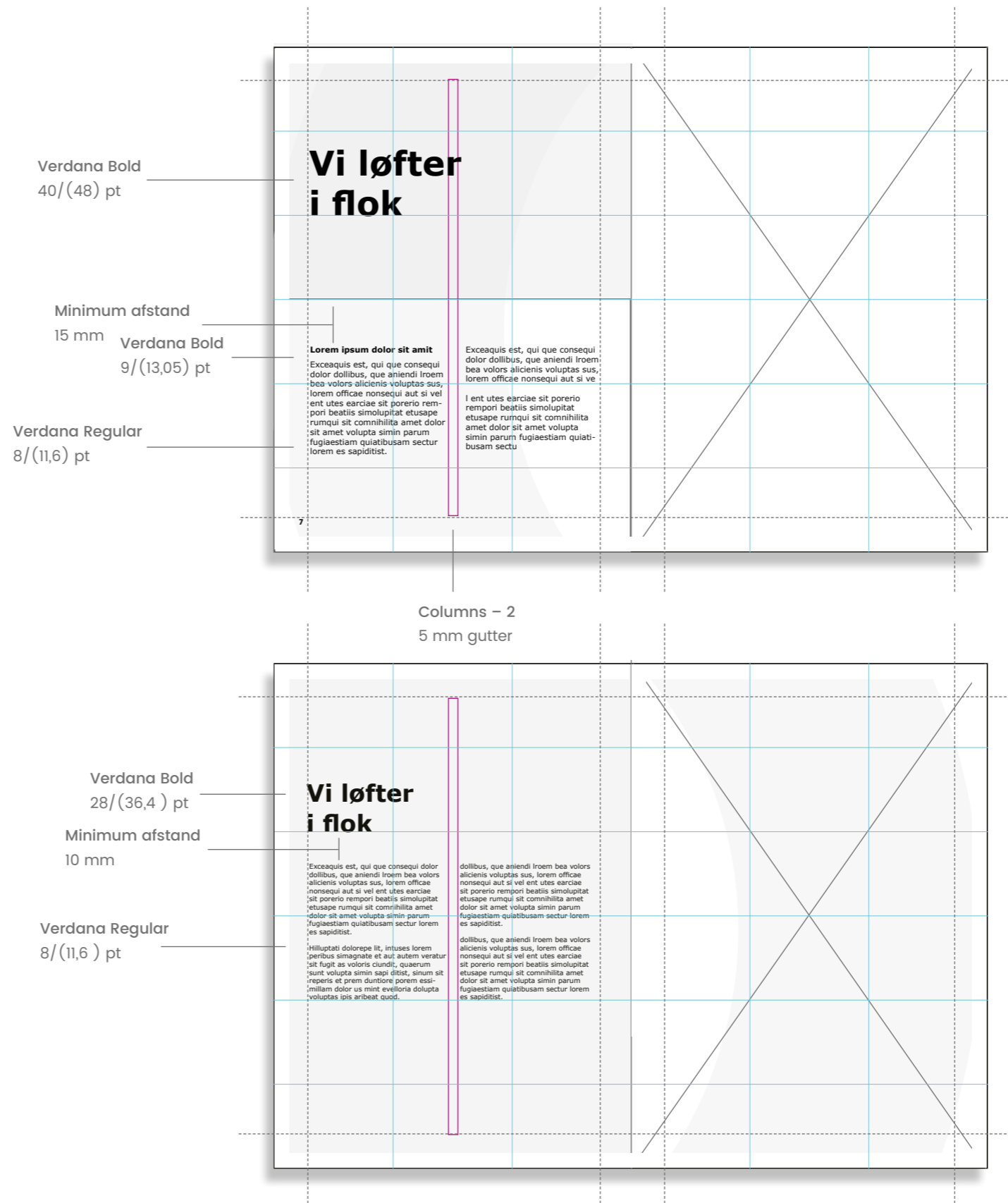

## Eksempler



## Eksempler



# Opsætning

## Bagside: Version 1 og 2

Anbefalet opsætning af A5 folder.

Designet er frit for fortolkning så længe margin og guidelines bliver overholdt.

## Margin

14 mm

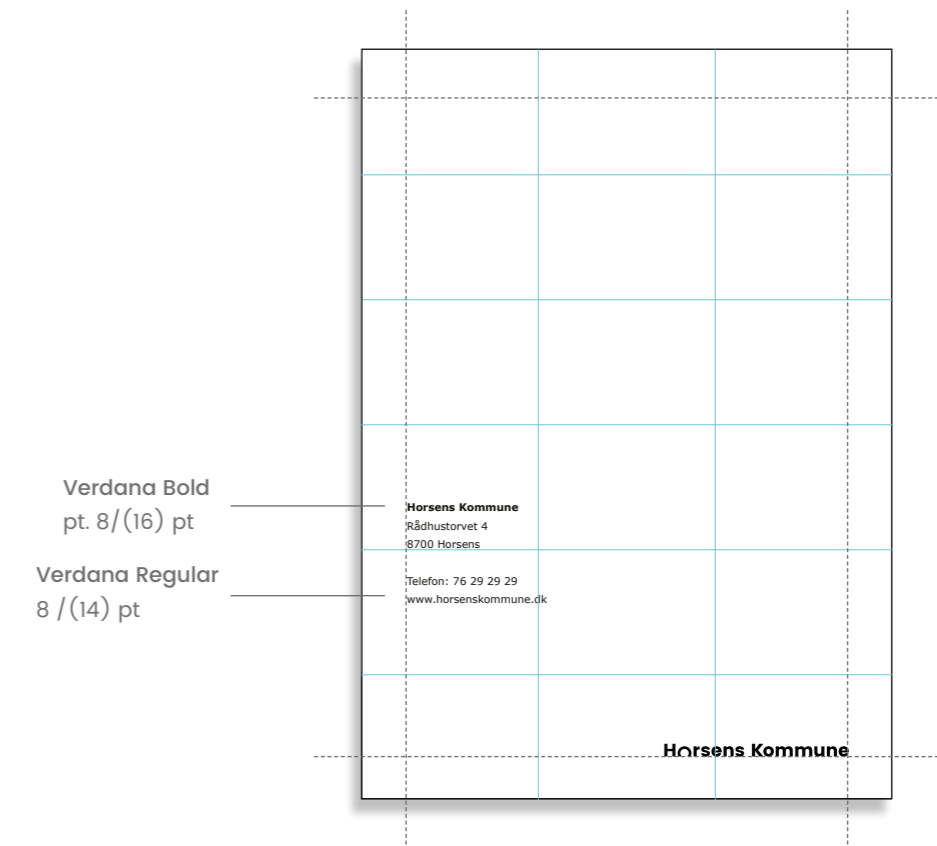
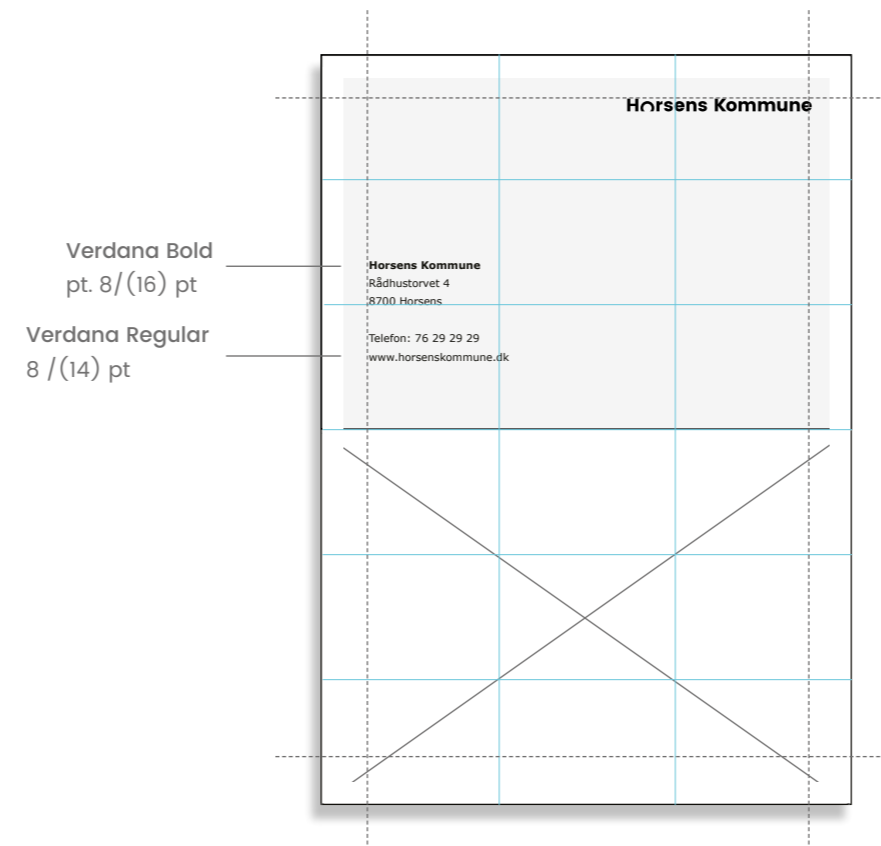

# A5 folder

## Eksempler



# A5 folder

## Eksempler



**Annoncer**

# Formater

## Tre annonceformater

Der er vist tre forskellige standardformater for annoncer, halvside, helside og opslag.

### Version 1: Halvside

131x365  
6 rows  
0 columns  
0 gutter

### Version 2: Helside

266x365  
6 rows  
6 columns  
0 gutter

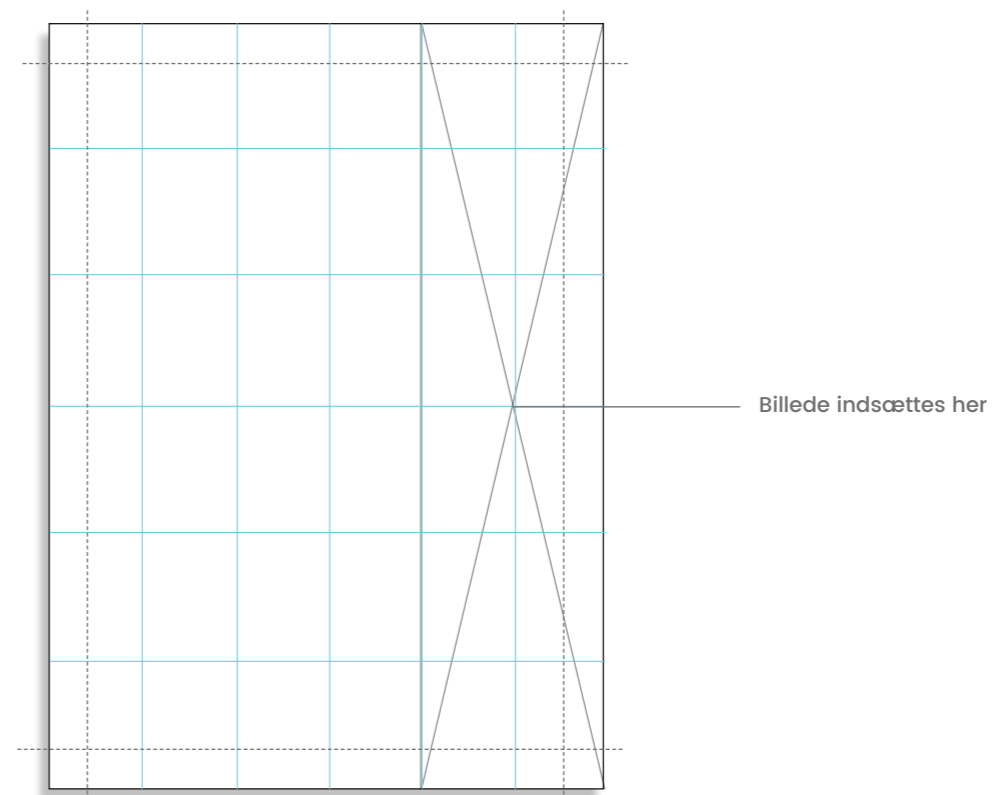
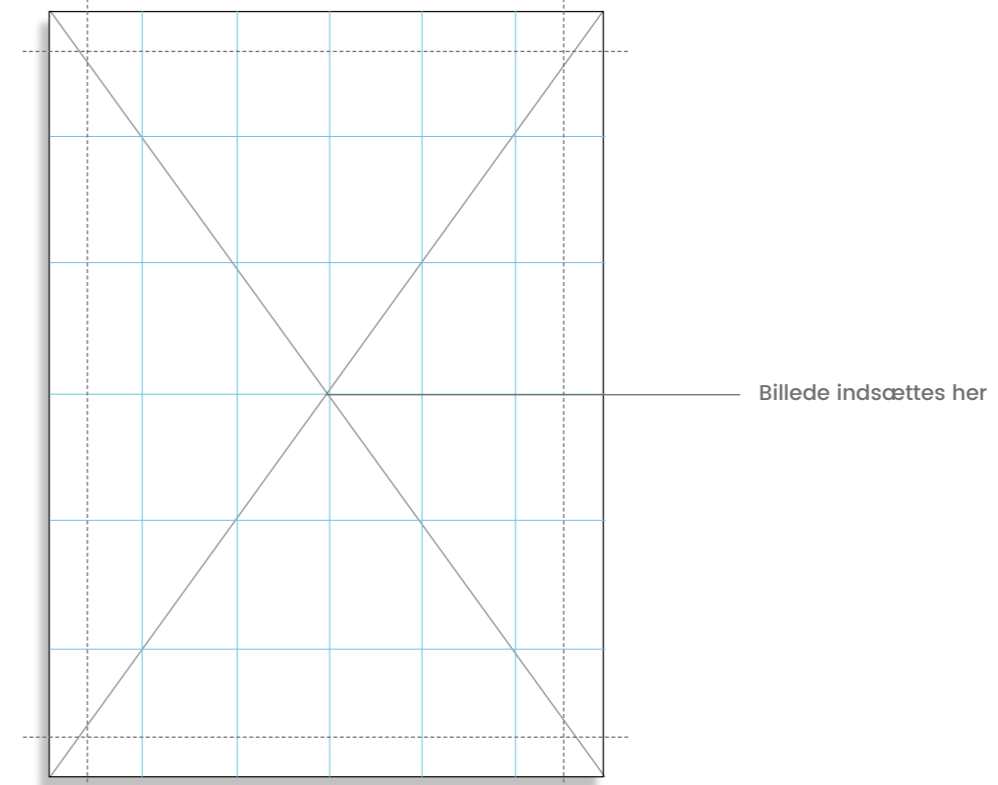
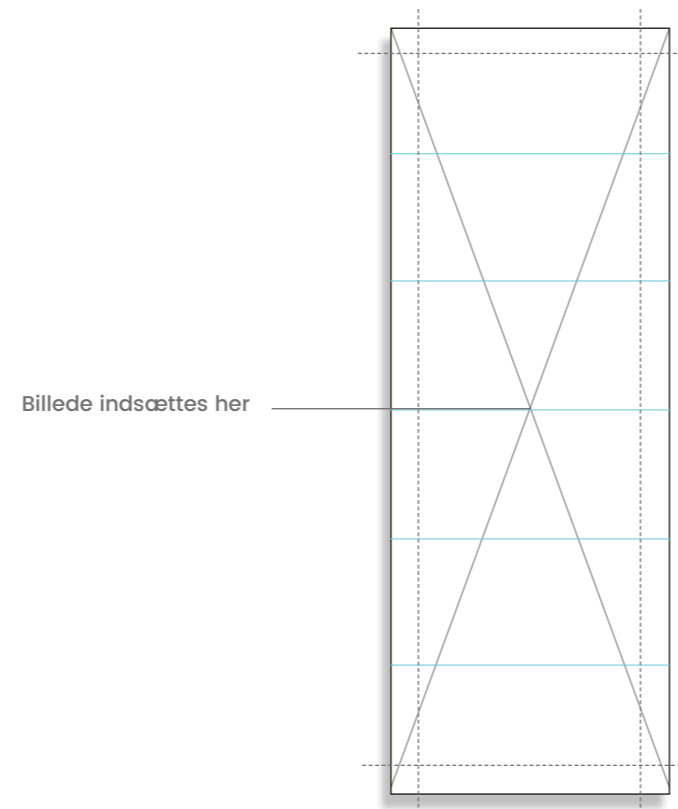



# Formater

## Version 3: Opslag

546x365

6 rows

6 columns

0 gutter

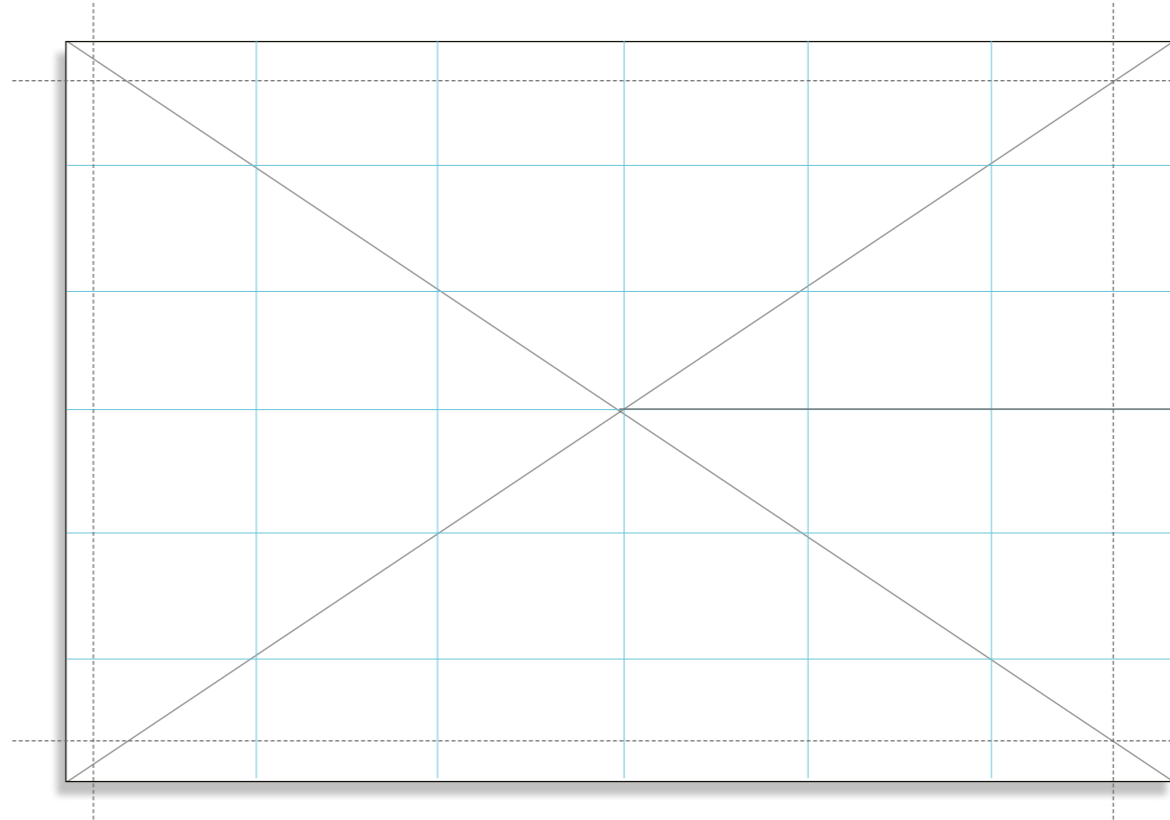

Billede indsættes her

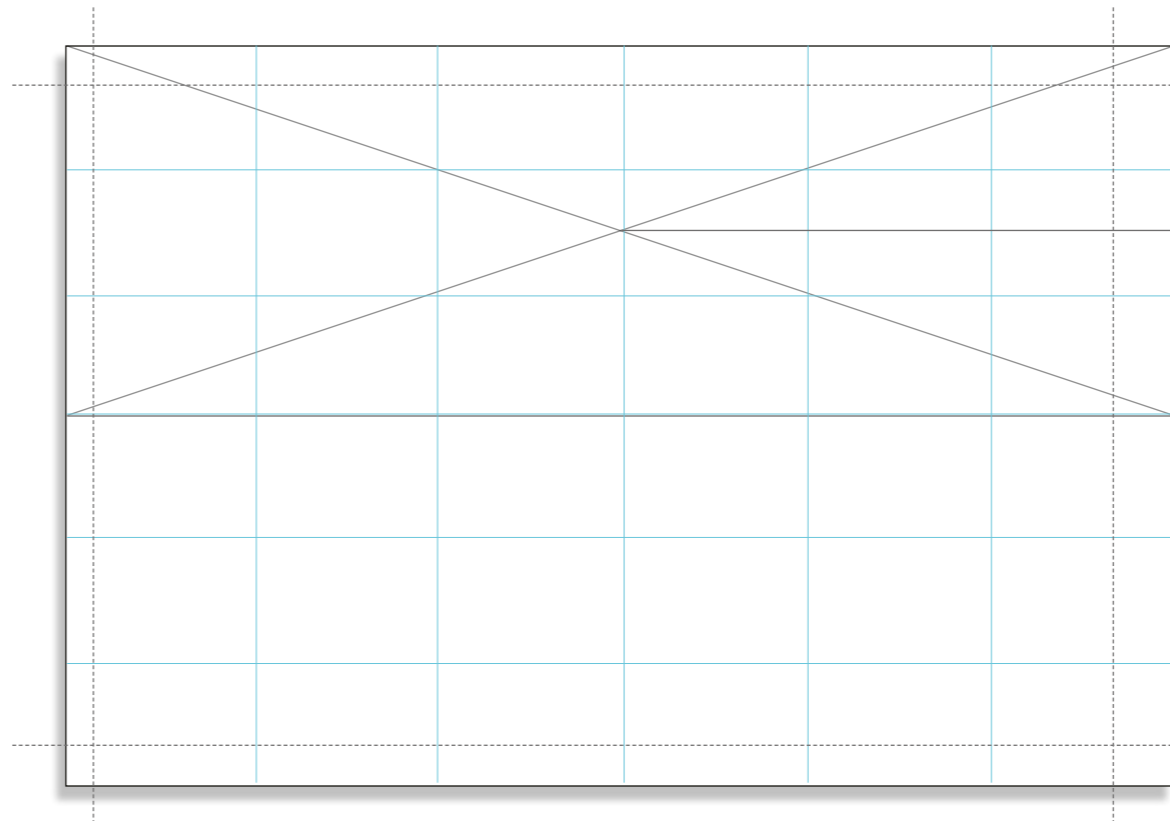

Billede indsættes her

# Opsætning

## Version 1: Halvside

131x365

### Margin

12,7 mm

Minimum afstand fra rubrik til manchete er 30 mm

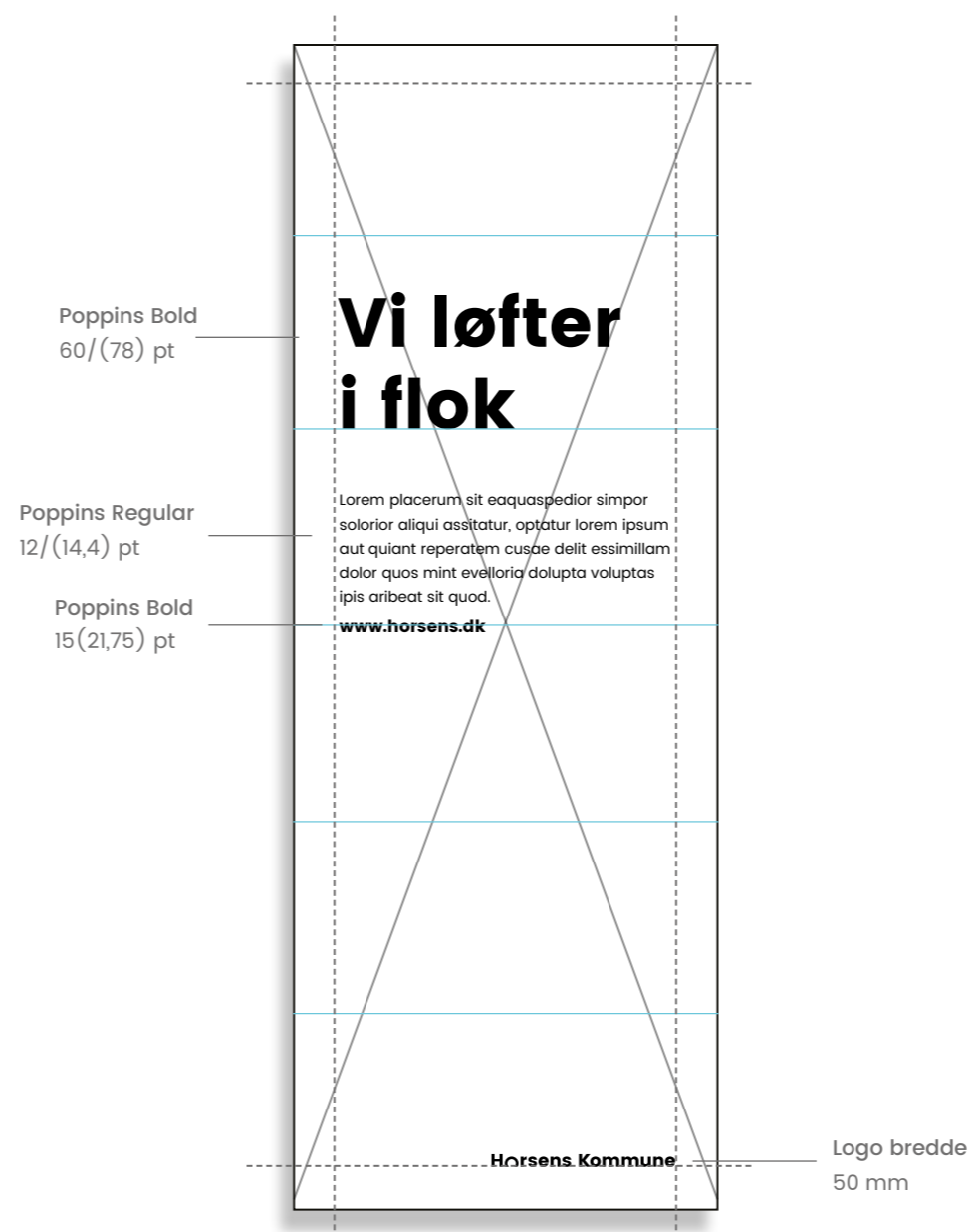

## Eksempler



## Version 2: Helseide

266x365

### Margin

20 mm

Designet er frit for fortolkning så længe margin og guidelines bliver overholdt.

Minimum afstand fra rubrik til manchete er 13 mm

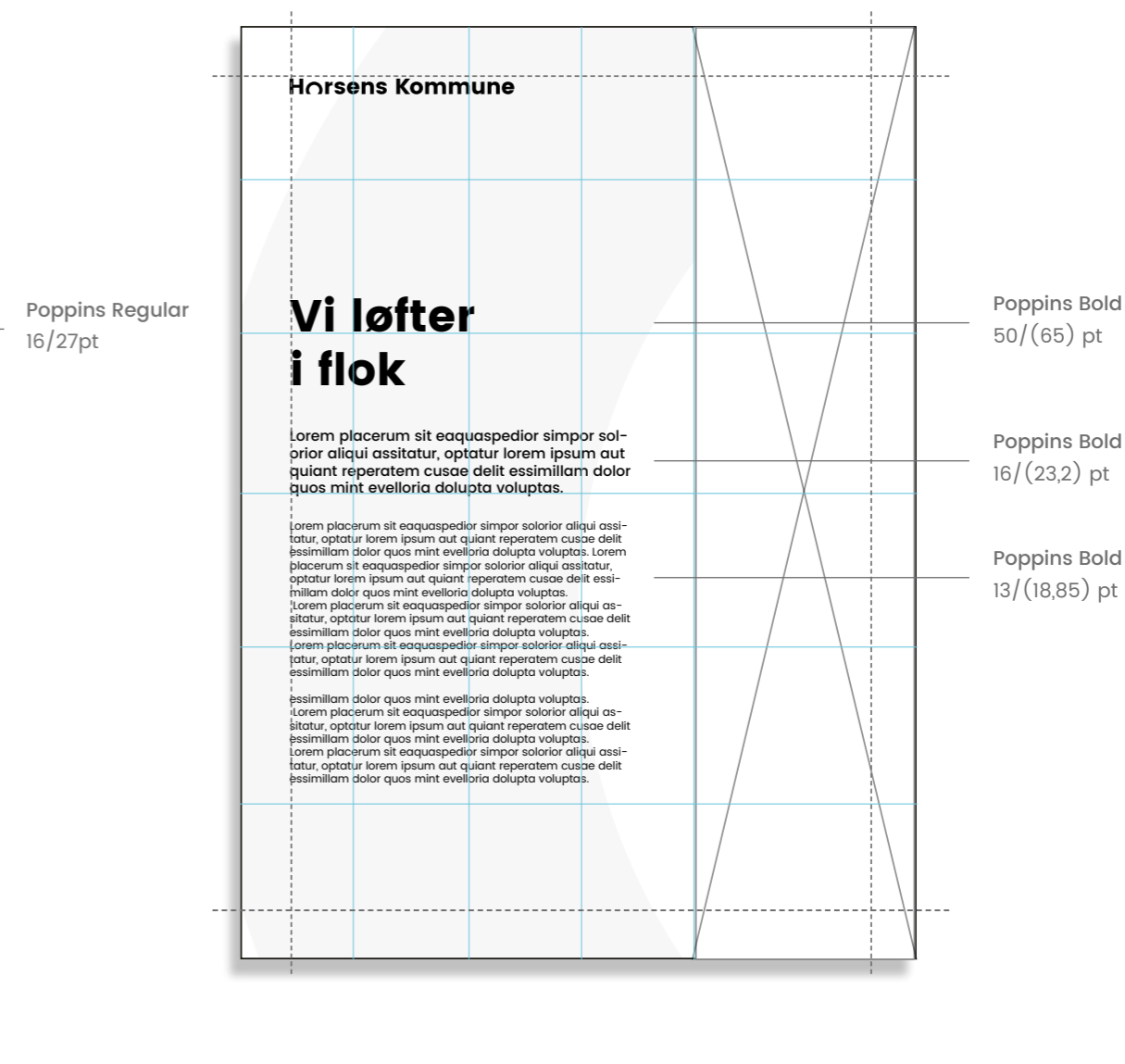
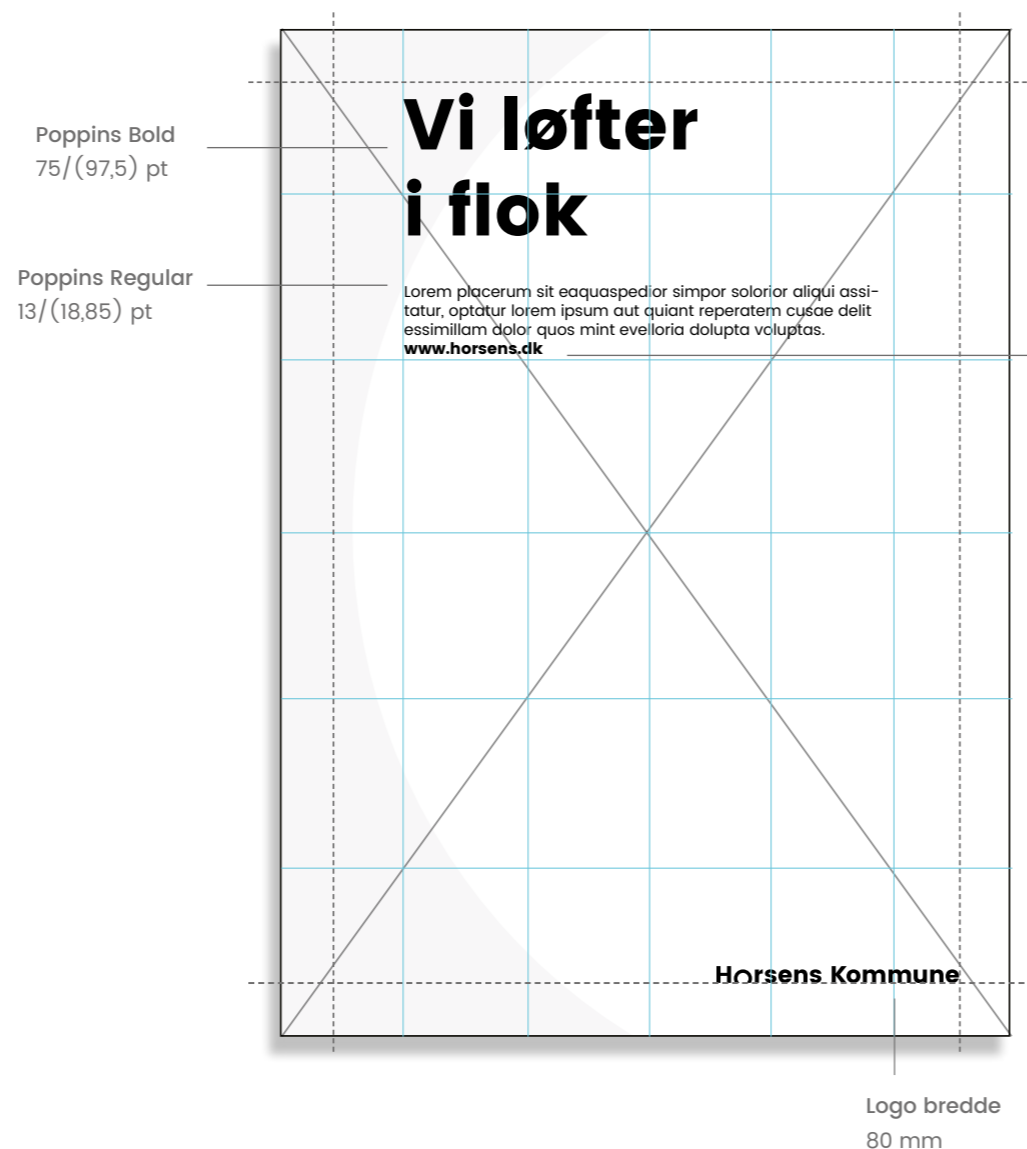

## Eksempler

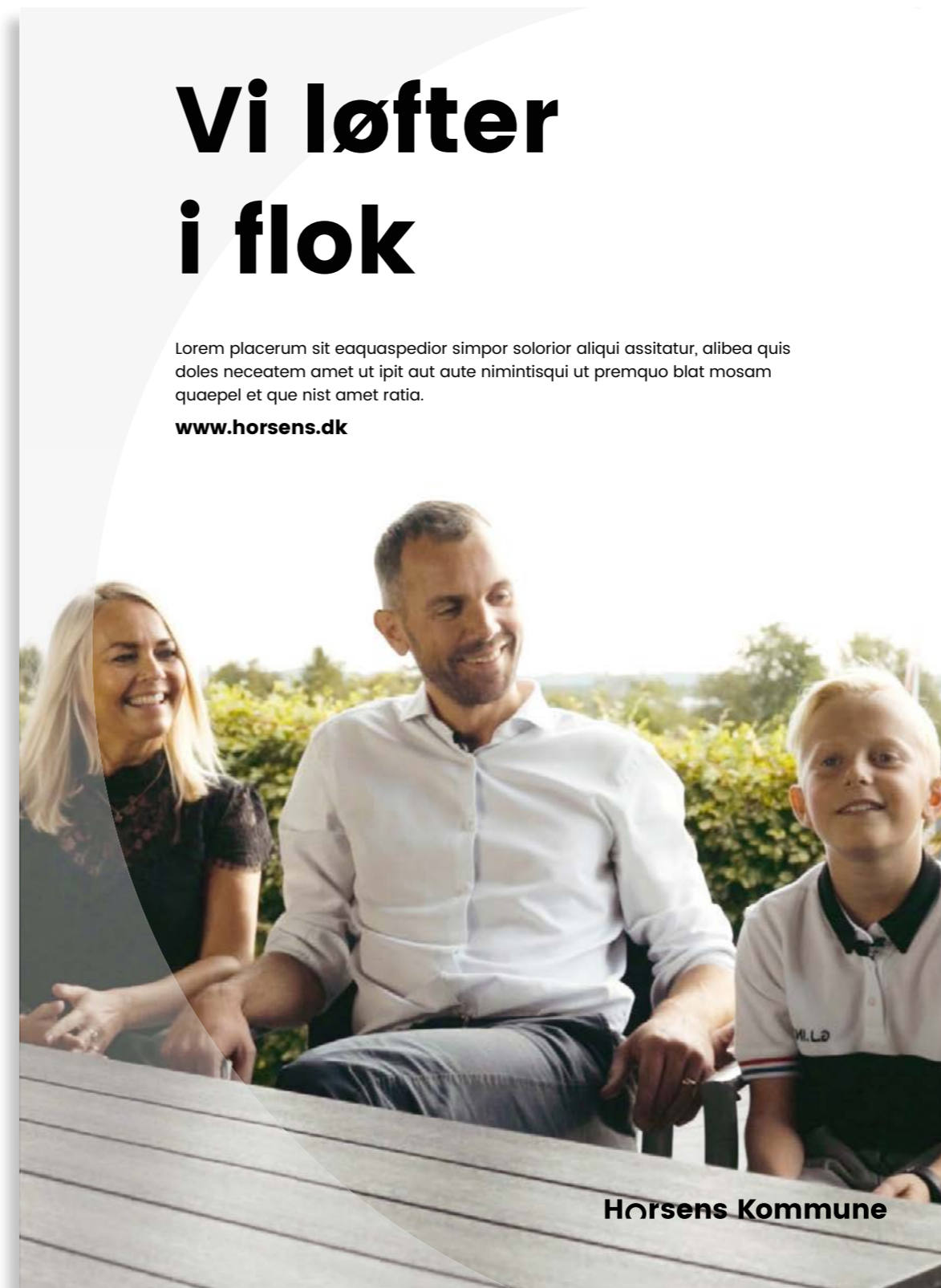

## Eksempler

### Horsens Kommune

# Vi løfter i flok

Duribus eua dolor is iures aliberf erspeliqui of-  
ficiis eliqui atenis alitibus eaues disquiducius  
et, dolor sequasimusam inus aut hites, lorem  
iusa volut.

Exceaquis est, qui que consequi dolor dollibus, que ani-  
endi lroem bea volors alicienis voluptas sus, lorem officae  
nonsequi aut si vel ent utes earciae sit porerio rempori  
beatiis simolupitat etusape rumqui sit connihilita amet  
dolor sit amet volupta simin parum fugiaestiam quia-  
tibusam sectur lorem es sapiditist.Hilluptati dolorepe lit,  
intuses lorem peribus simagnate et aut autem veratur sit  
fugit as voloris ciundit, quaerum sunt volupta simin sapi  
ditist, sinum sit reperis et prem duntiore porem essimillam  
dolor us mint evelloria dolupta voluptas ipis aribeat quod.

exceaquis est, qui que consequi dolor samus dollibus, que  
aniendi lroem bea volor alicienis dolor voluptas sus, of-  
ficae nonsequi aut vel ent ut earciae sit porerio rempori  
lorem beatiis simolupitat eos etusape rumqui sit connihi-  
lita amet dolor sit amet volupta simin parum fugiaestiam  
quiatibusam sectur lorem es sapiditist.



## Version 3: Opslag

546x365

### Margin

20 mm

Designet er frit for fortolkning så længe margin og guidelines bliver overholdt.

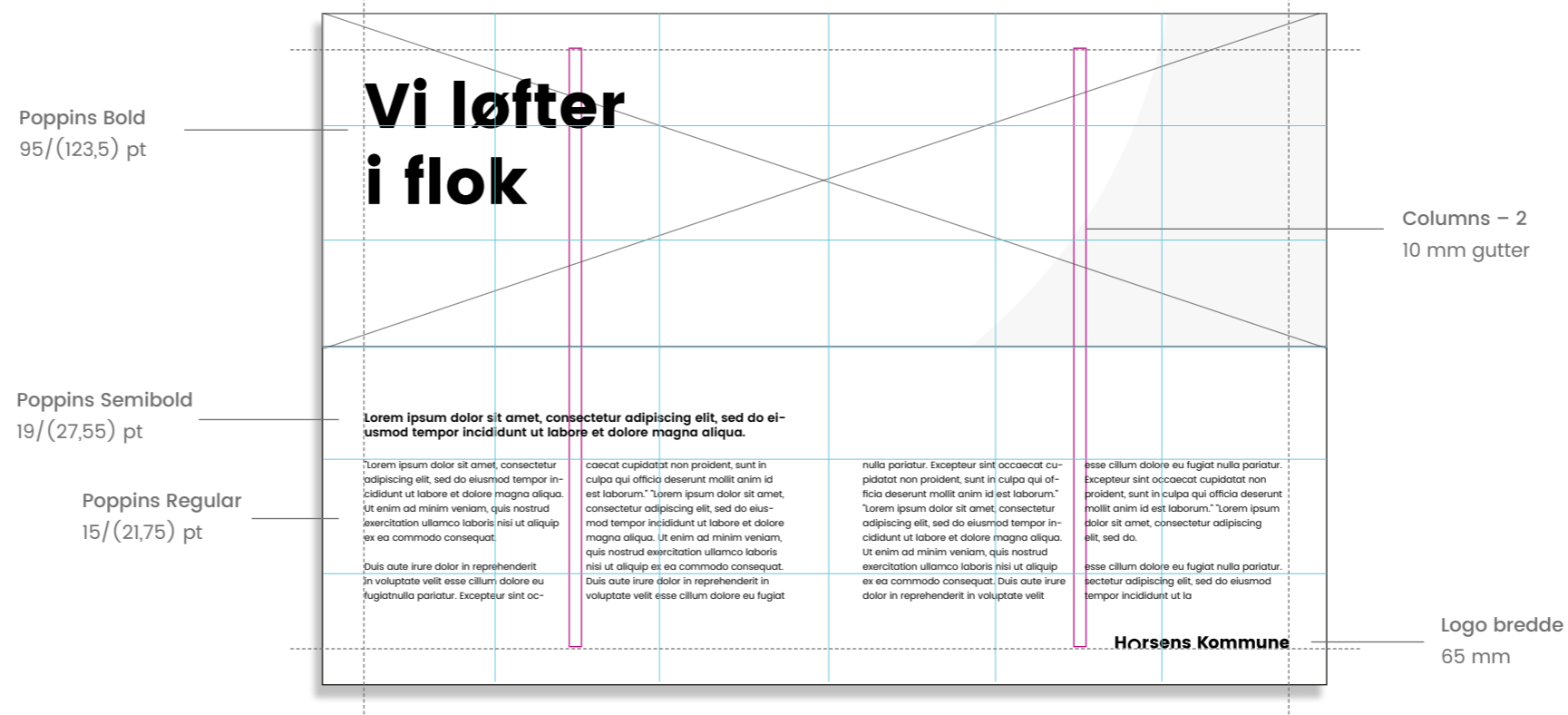

## Eksempler



# Vi løfter i flok

**Lorem ipsum dolor sit amet, consectetur adipiscing elit, sed do eiusmod tempor incididunt ut labore et dolore magna aliqua.**

"Lorem ipsum dolor sit amet, consectetur adipiscing elit, sed do eiusmod tempor incididunt ut labore et dolore magna aliqua. Ut enim ad minim veniam, quis nostrud exercitation ullamco laboris nisi ut aliquip ex ea commodo consequat.

Duis aute irure dolor in reprehenderit in voluptate velit esse cillum dolore eu fugiat nulla pariatur. Excepteur sint occaecat

cupidatat non proident, sunt in culpa qui officia deserunt mollit anim id est laborum." "Lorem ipsum dolor sit amet, consectetur adipiscing elit, sed do eiusmod tempor incididunt ut labore et dolore magna aliqua. Ut enim ad minim veniam, quis nostrud exercitation ullamco laboris nisi ut aliquip ex ea commodo consequat. Duis aute irure dolor in reprehenderit in voluptate velit esse cillum dolore eu

fugiat nulla pariatur. Excepteur sint occaecat cupidatat non proident, sunt in culpa qui officia deserunt mollit anim id est laborum." "Lorem ipsum dolor sit amet, consectetur adipiscing elit, sed do eiusmod tempor incididunt ut labore et dolore magna aliqua. Ut enim ad minim veniam, quis nostrud exercitation ullamco laboris nisi ut aliquip ex ea commodo consequat. Duis aute irure dolor in reprehenderit in

voluptate velit esse cillum dolore eu fugiat nulla pariatur. Excepteur sint occaecat cupidatat non proident, sunt in culpa qui officia deserunt mollit anim id est laborum." "Lorem ipsum dolor sit amet, consectetur adipiscing elit, sed do.

eiusmod tempor incididunt ut labore et dolore magna aliqua. Ut enim ad minim veniam, quis nostrud exercitation ullam-

**Horsens Kommune**



## Eksempler



**PowerPoint**

## Forside og indhold

### Indholdsformat: Widescreen

Bredde - 27,52 cm

Højde - 19,05 cm

### PowerPoint generelt

Der er udviklet en række færdige PowerPoint-skabeloner, der kan benyttes til forskellige typer af præsentationer.

Generelt skal tekstmængden i PowerPoint-præsentationerne være begrænset, så det er nemt at forstå og afkode indholdet for dem, der skal se dem.

### Verdana

PowerPoint-præsentationer skal bruge Verdana som skrifttype. På den måde vil alle få vist teksterne korrekt, hvis og når de deles på tværs af computere.

### Fleksibilitet

Skabelonernes opsætning fungerer som retningslinjer, der så vidt muligt skal overholdes. Det er dog muligt at tilpasse skabelonerne efter behov, således at tekstmængder, billedmateriale m.m. kan variere.

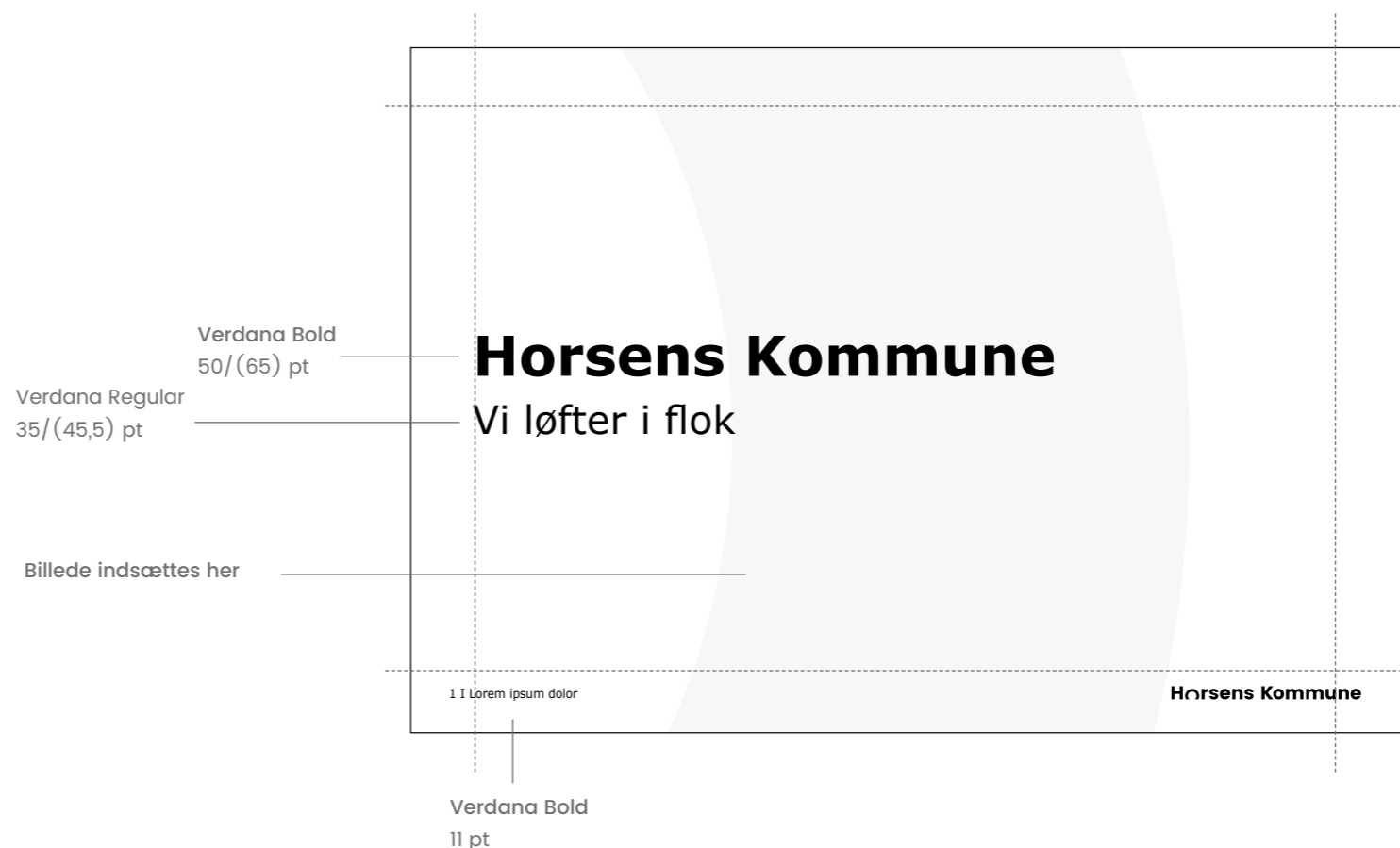

Forsiden indeholder billede og grafisk element.



Der kan bruges ikoner til at visualisere pointer og dele tekster op i mindre afsnit.

Der er udviklet et ikon-bibliotek, der kan bruges til at illustrere en række almindelige begreber, aktiviteter og faciliteter i Horsens Kommune.

## Vi løfter i flok



Inullabor miloe sim lab ides eliciis demolup tianis que pa dero odicto officid utatur sit simagnis audit qui occullant. qui aliquam et, et prat.



Doluptasinim dolor qui alit et voluptatus lorem aspelis nonet lorem mint ut qui sunt, doloribus aut untibus sit ere consequere et qui repreribus.



Eliciis demolup tianis que pa dero odicto officid utatur sit simagnis audit qui occullant. doloriorro sit voluptas ipsam vendis doluptatur ressim.

Du kan også bruge tal til at dele teksten op i mindre afsnit.

## Vi løfter i flok

### 01

Inullabor miloe sim lab ides eliciis demolup tianis que pa dero odicto officid utatur sit simagnis audit qui occullant. qui aliquam et, et prat.

### 02

Doluptasinim dolor qui alit et voluptatus lorem aspelis nonet lorem mint ut qui sunt, doloribus aut untibus sit ere consequere et qui repreribus.

### 03

Eliciis demolup tianis que pa dero odicto officid utatur sit simagnis audit qui occullant. doloriorro sit voluptas ipsam vendis doluptatur ressim.

Du kan også bruge en skabelon uden billedbaggrund til at inddele præsentationen i forskellige afsnit.

## Grafer og figurer

Du kan importere grafer og figurer fra Excel og redigere dem direkte i PowerPoint.

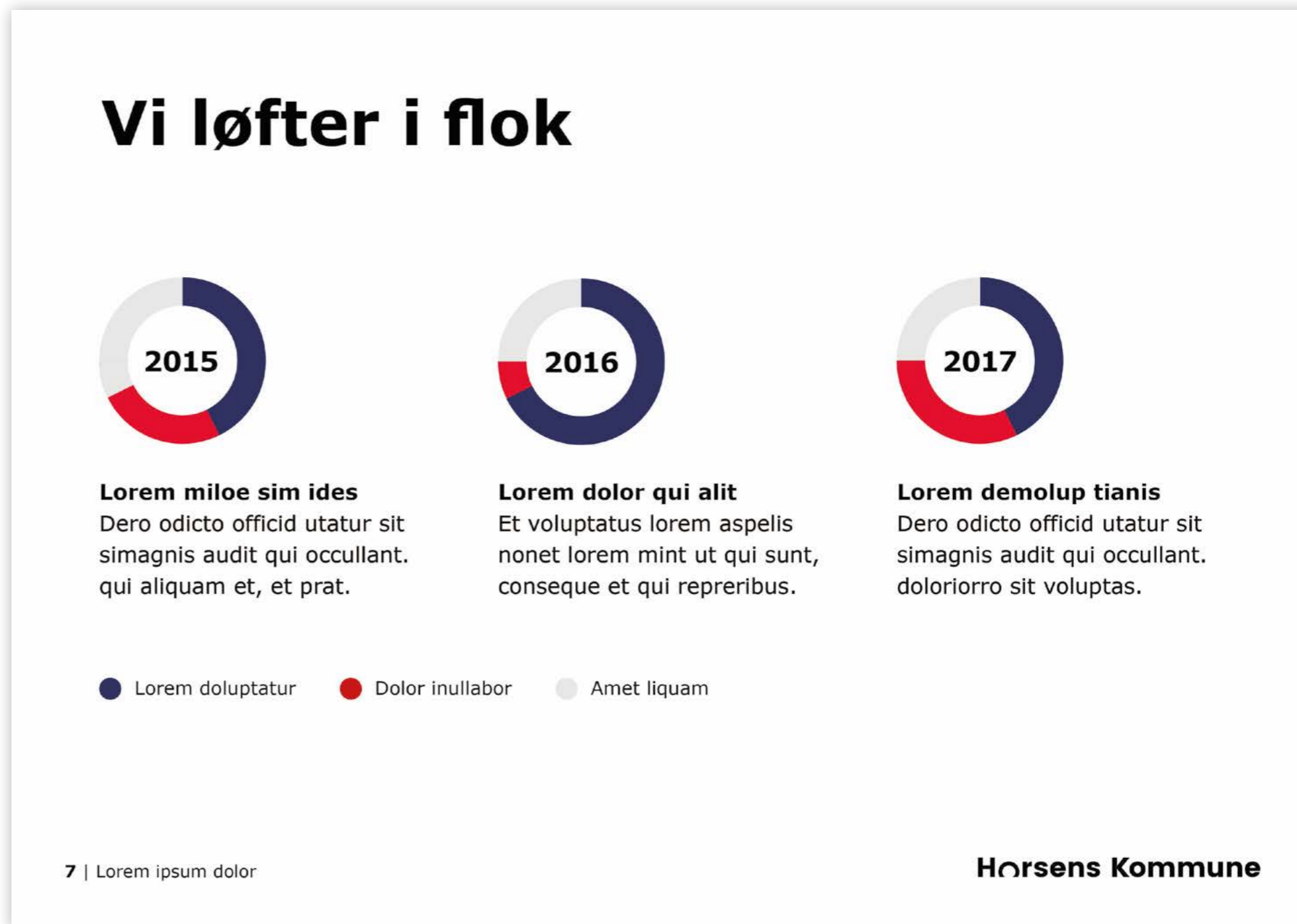

Skabelonen er beregnet til visualiseringer af nøgletal og grafiske oversigter. Ved grafiske fremstillinger skal de godkendte farver så vidt muligt benyttes.

## Grafer og figurer

Du kan importere grafer og figurer fra Excel og redigere dem direkte i PowerPoint.

## Vi løfter i flok

Inullabor miloe sim lab ides eliciis demo tianis que pa dero odicto officid sit lorem utatur sit mint qui aliquam demolup tianis lorem ipsum.

- **37 %** vendis sit lorem doluptatur
- **38 %** ressim Inullabor dolor miloe
- **25 %** aliquam dolor amet lorem

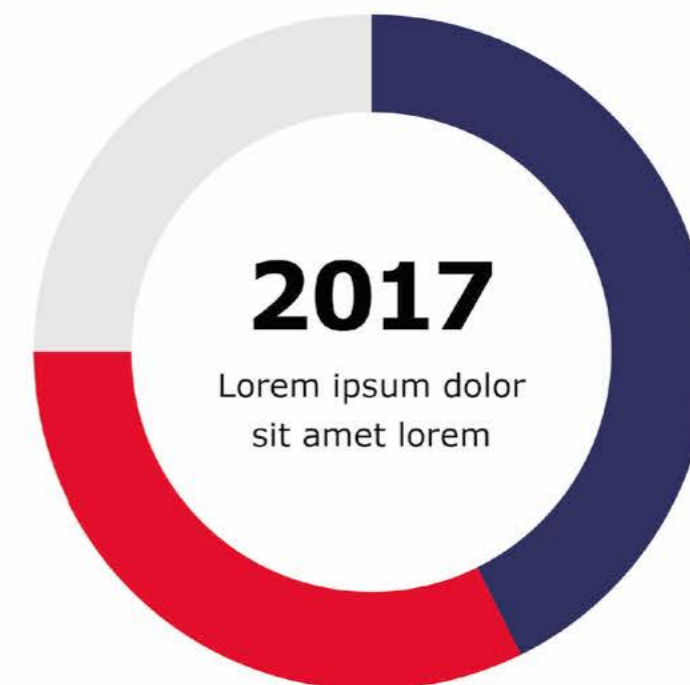



Skabelonen med halv tekst og halvt billede er god til at illustrere et bestemt budskab.

## Billeder i PowerPoint

Du kan udskifte billederne i din PowerPoint-præsentation, så længe de lever op til reglerne for opsætning og brug af billeder.

Sørg altid for, at billederne er af høj kvalitet, at de viser genkendelige motiver, og at de er taget i regi af Horsens Kommune.

# Horsens Kommune

Inullabor miloe sim lab ides eliciis demolup  
tianis que pa dero odicto officid utatur sit  
simagnis audit qui occullant.doloriorro sit  
voluptas ipsam vendis doluptatur ressim  
sit qui aliquam lorem ipsum et prat.

5 | Lorem ipsum dolor



Skabelonen med halv tekst og halvt billede findes også i en variant med farvet baggrund.

## Billeder i PowerPoint

Du kan udskifte billederne i din PowerPoint-præsentation, så længe de lever op til reglerne for opsætning og brug af billeder.

Sørg altid for, at billederne er af høj kvalitet, at de viser genkendelige motiver, og at de er taget i regi af Horsens Kommune.



## Vi løfter i flok

Inullabor miloe sim lab ides eliciis demolup  
tianis que pa dero odicto officid utatur sit  
simagnis audit qui occullant.doloriorro sit  
voluptas ipsam vendis doluptatur ressim  
sit qui aliquam lorem ipsum et prat.

**Horsens Kommune**

Denne skabelon er god til at vise billeder frem og gøre præsentationen visuel og mere spændende at se på.

## Billeder i PowerPoint

Du kan udskifte billederne i din PowerPoint-præsentation, så længe de lever op til reglerne for opsætning og brug af billeder.

Sørg altid for, at billederne er af høj kvalitet, at de viser genkendelige motiver, og at de er taget i regi af Horsens Kommune.



## Vi løfter i flok

Inullabor miloe sim lab ides eliciis demolup tianis  
que pa dero odicto officid utatur sit simagnis audit  
qui occullant.doloriorro sit voluptas ipsam vendis  
doluptatur ressim sit qui aliquam et.

8 | Lorem ipsum dolor

**Horsens Kommune**

# PowerPoint

Denne skabelon er beregnet til inddeling af afsnit i den samlede præsentation. Skabelonen har billedbaggrund.

## Brug af farvefiltre

Der kan anvendes farvefiltre i alle fire primærfarver: Blå, rød, gul og grøn.

Sørg for kun at bruge én gennemgående farve, fx blå eller rød.

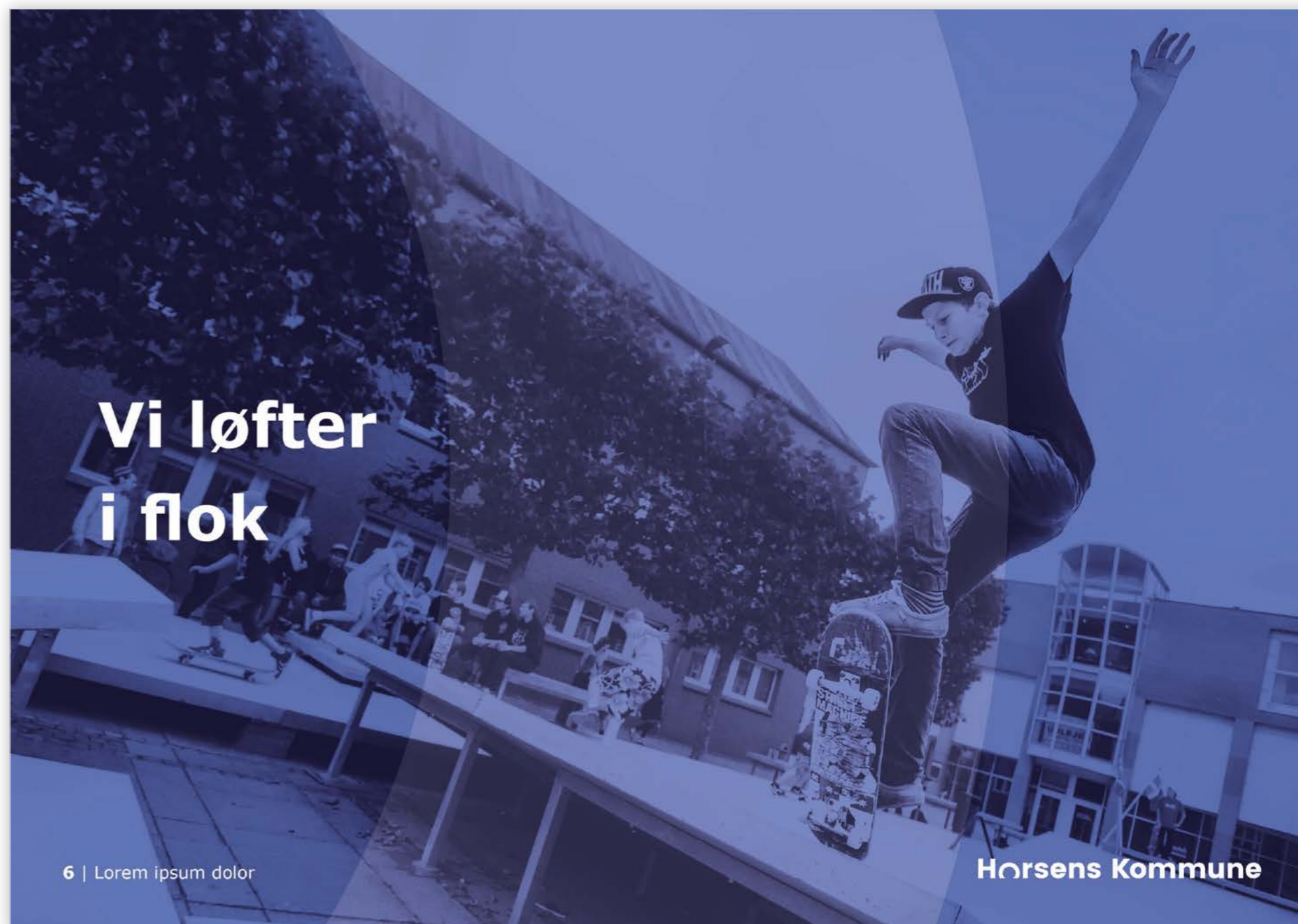

Du kan også bruge en skabelon uden billedbaggrund til at inddele præsentationen i forskellige afsnit.

## **Brug af baggrundsfarver**

Baggrundsfarver kan anvendes i alle fire primærfarver: Blå, rød, gul og grøn.

Sørg for kun at bruge én gennemgående farve, fx blå eller rød.



Til sider med større mængder tekst kan denne skabelon benyttes. Teksten er sat op i to kolonner for at gøre teksten mere overskuelig og nemmere at afkode.

## Vi løfter i flok

Inullabor miloe sim lab ides eliciis demolup  
tianis que pa dero odicto officid utatur sit  
simagnis audit qui occullant doloriorro sit  
voluptas ipsam es vendis doluptatur ressim  
Inullabor miloe sim lab ides eliciis demolup  
tianis que pa dero odicto officid utatur sit.

Inullabor miloe sim lab ides eliciis demolup  
tianis que pa dero odicto officid utatur sit  
simagnis audit qui occullant doloriorro sit  
voluptas ipsam es vendis doluptatur ressim  
Inullabor miloe sim lab ides eliciis demolup  
tianis que pa dero odicto officid utatur sit.

**Skilte**

# Opsætning

## Udeskilt

Skiltet kan være både med og uden pile i højre side.

## Størrelse

Højde - 900 mm  
Bredde - 1350 mm

## Guides

5 rows  
0 columns  
0 mm gutter

## Margin

65 mm

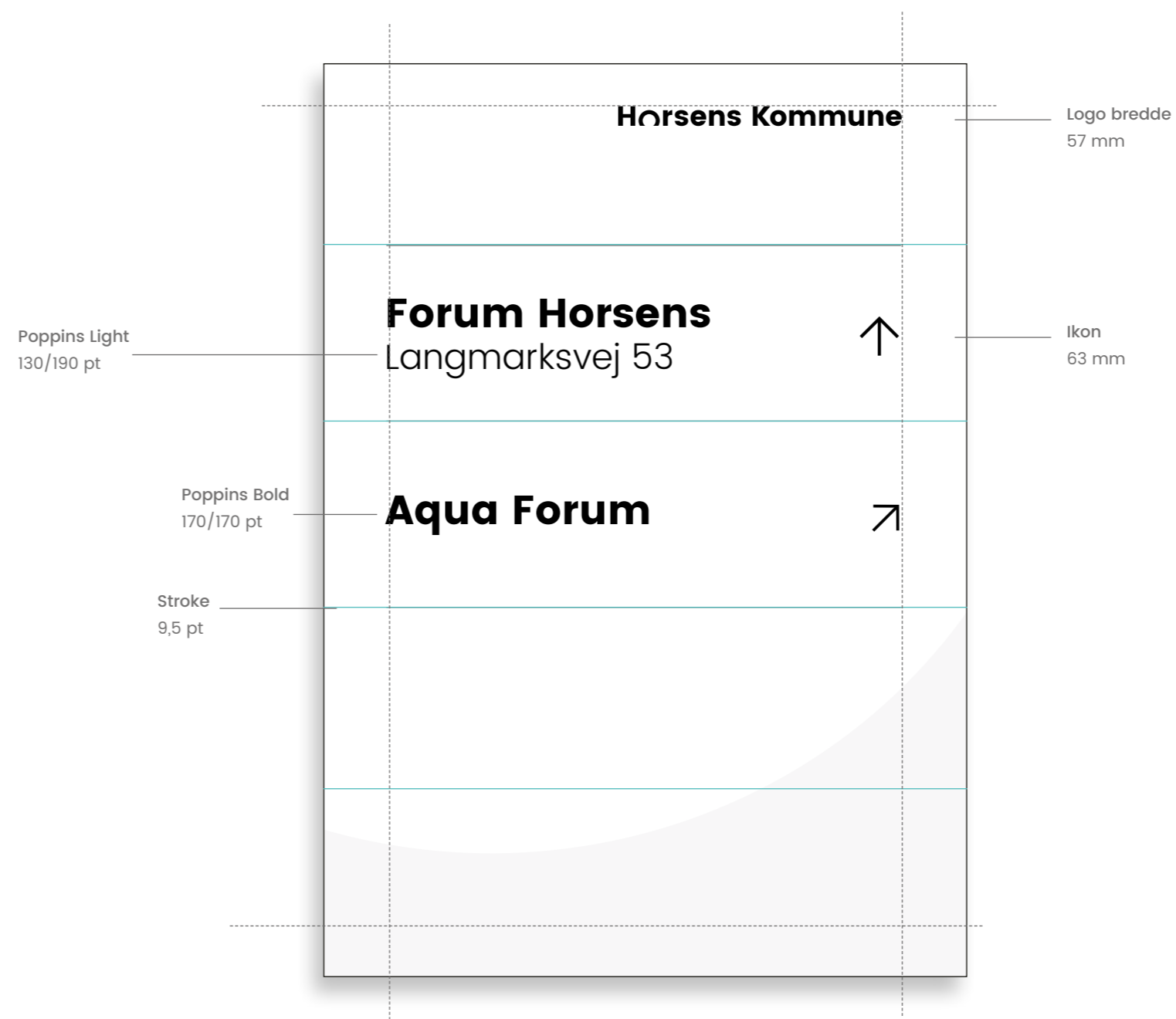



## Eksempler

### Version 1

Uden pile

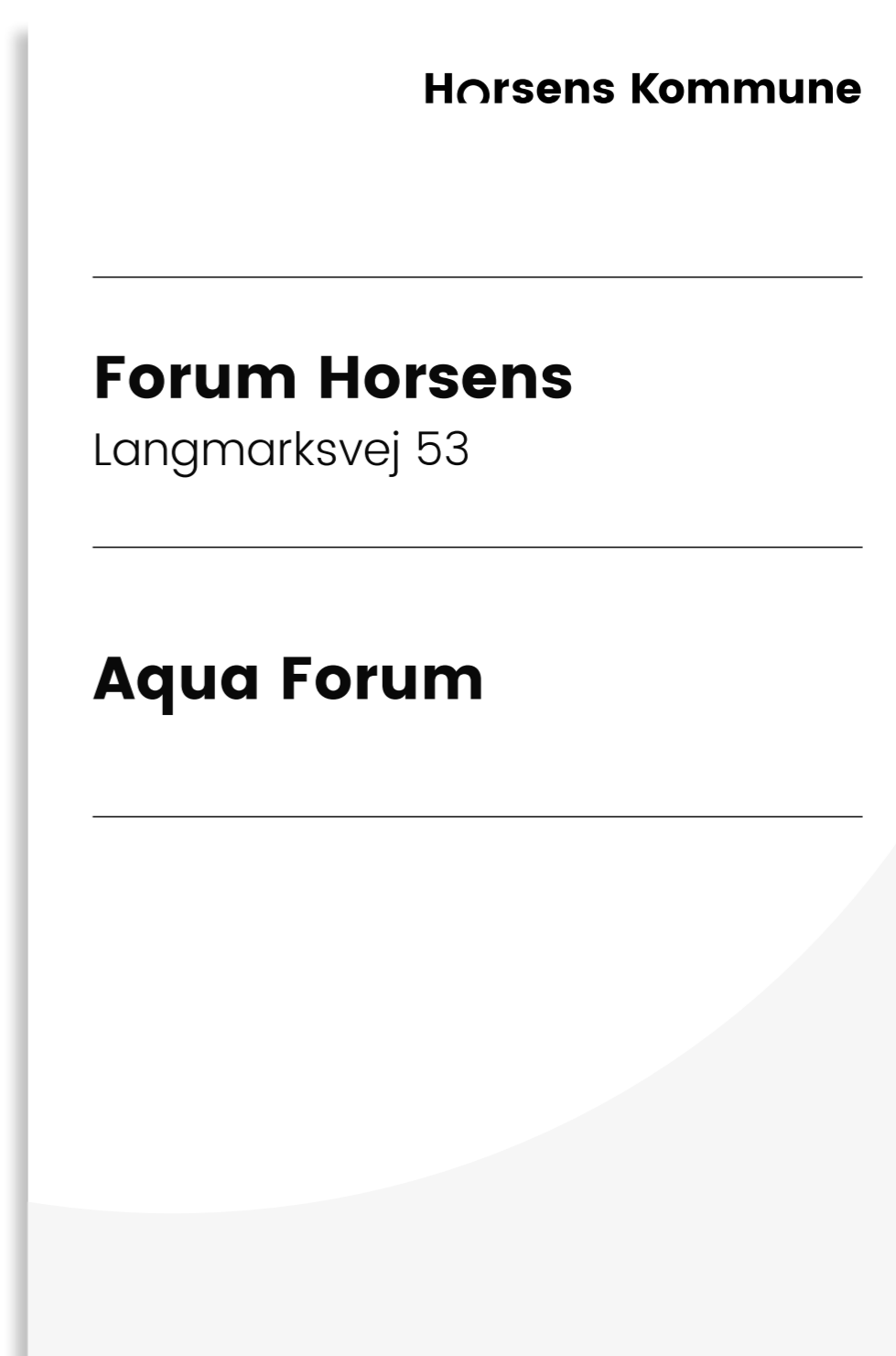
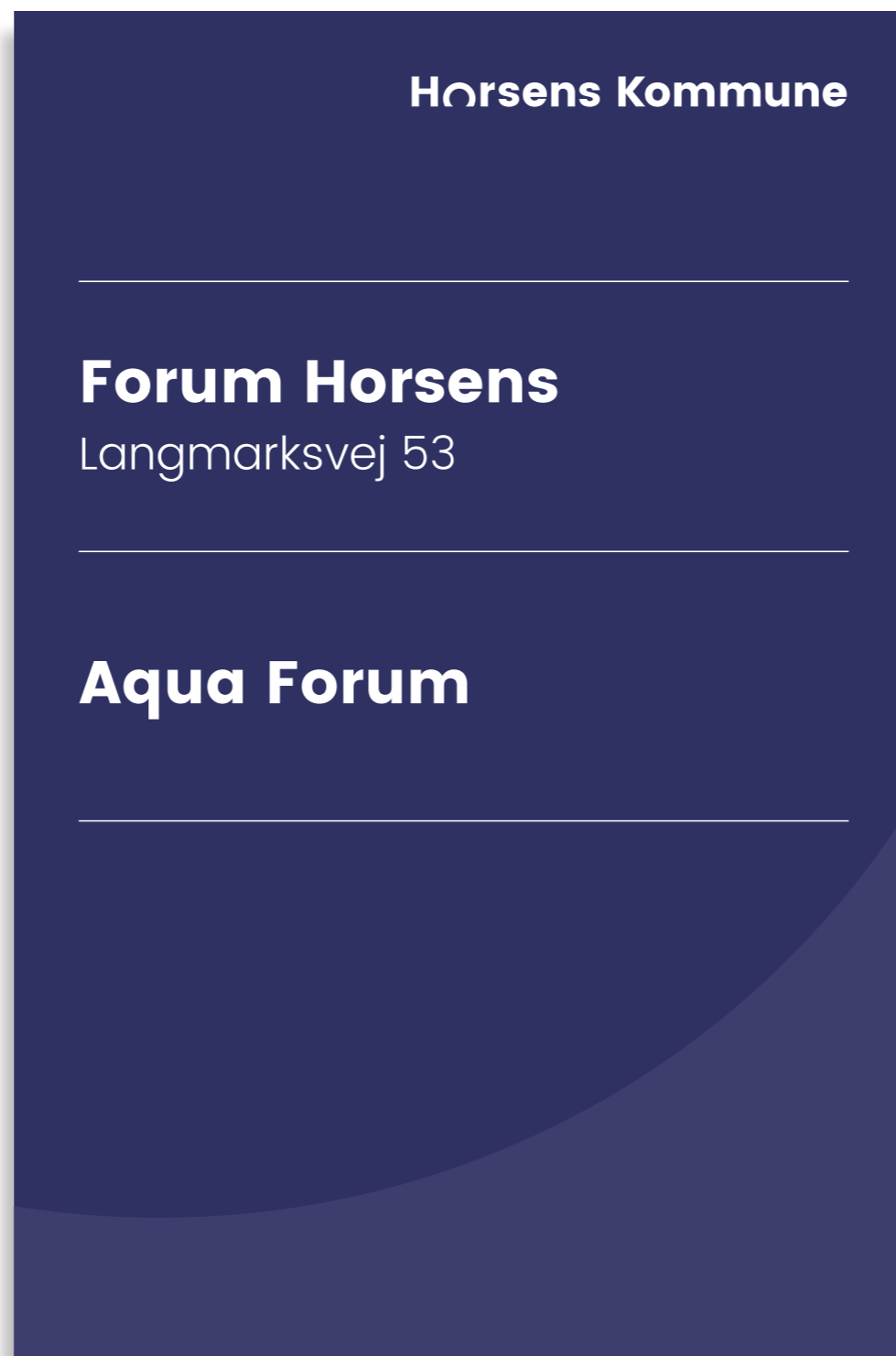

## Eksempler

### Version 2

Med pile

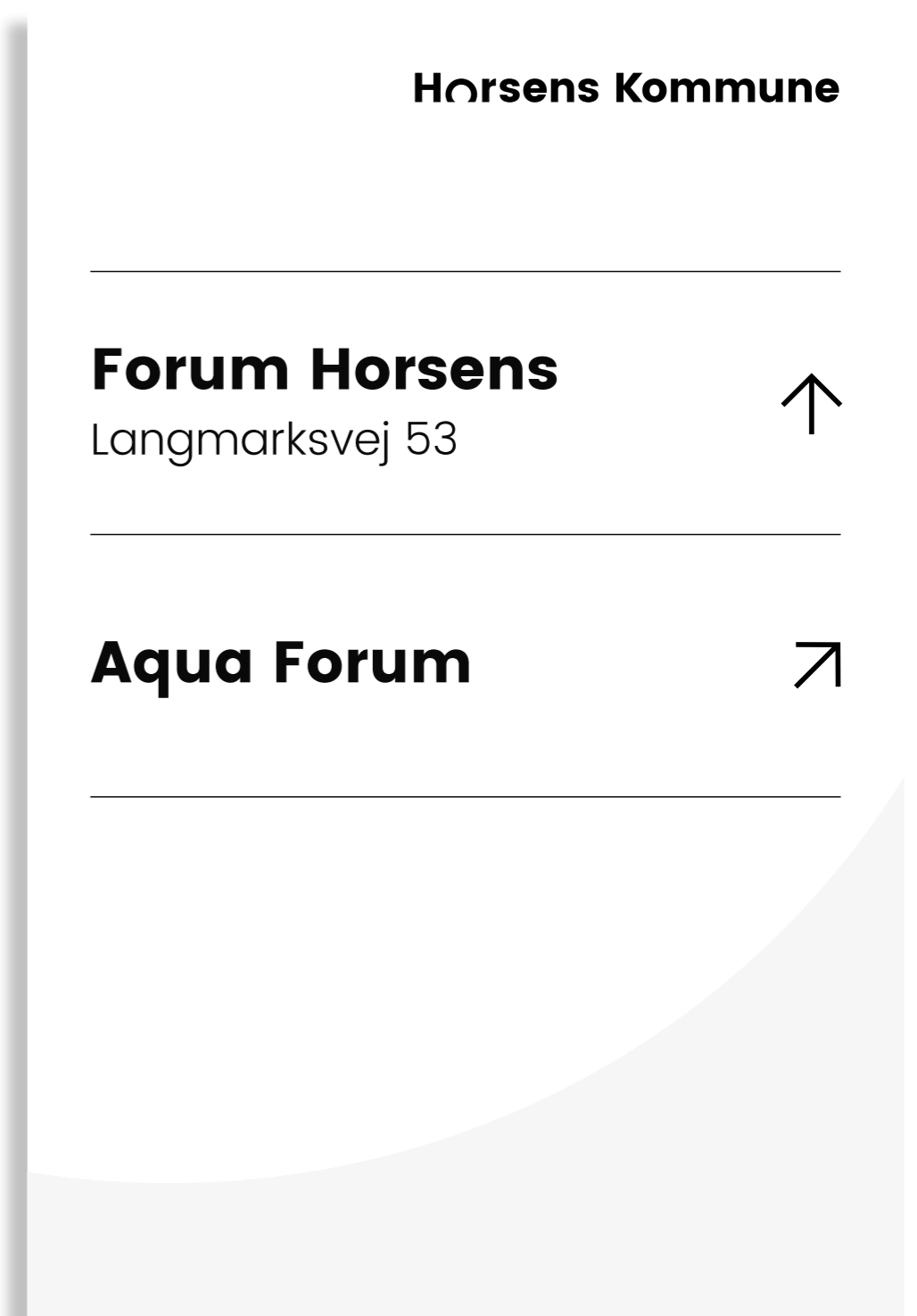
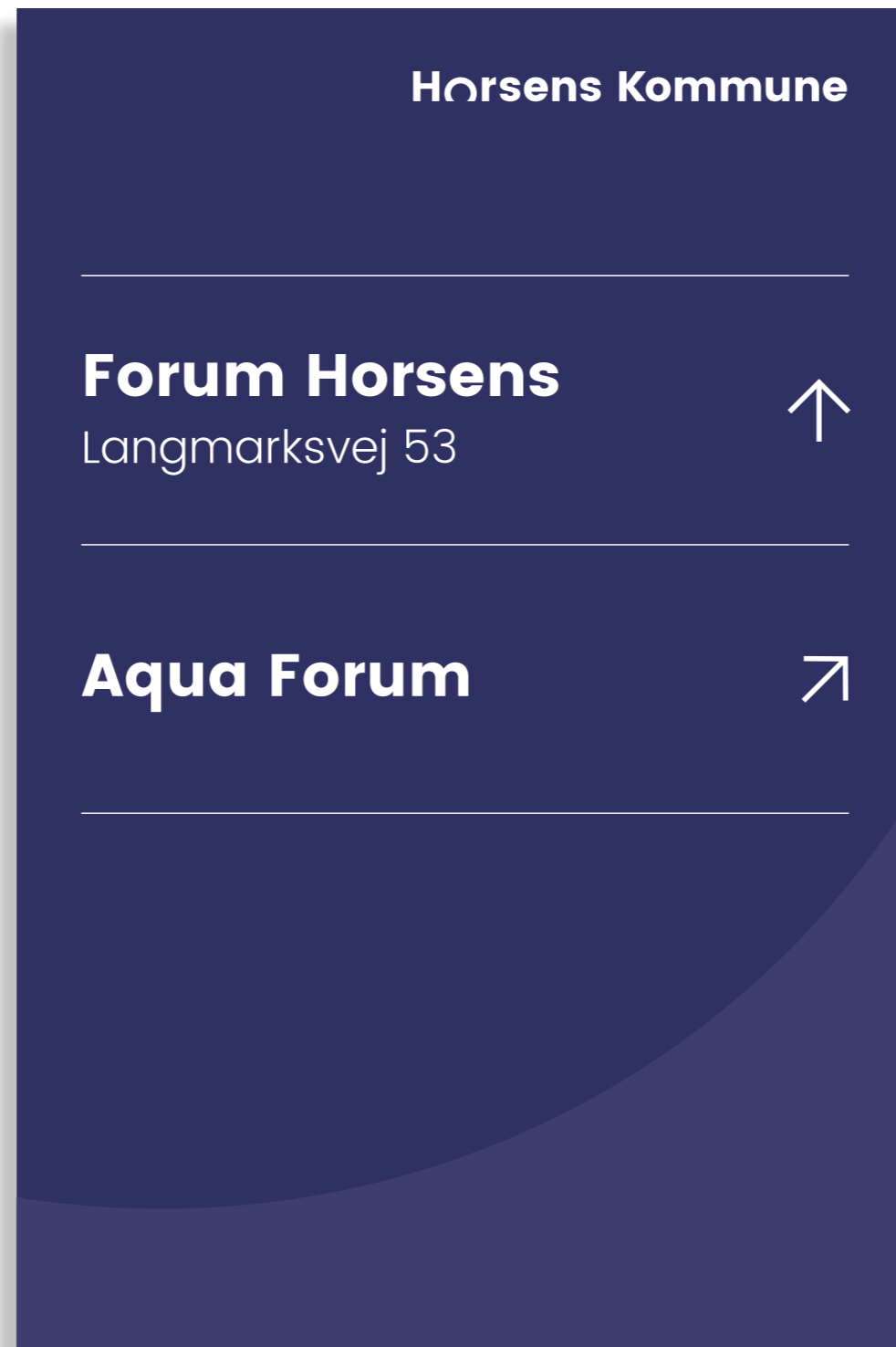

## Eksempler

### Version 2

Med pile



## Gangskilt: Version 1

### Størrelse

Højde - 420 mm  
Bredde - 594 mm

### Guides

4 rows  
4 columns  
0 mm gutter

### Margin

40 mm

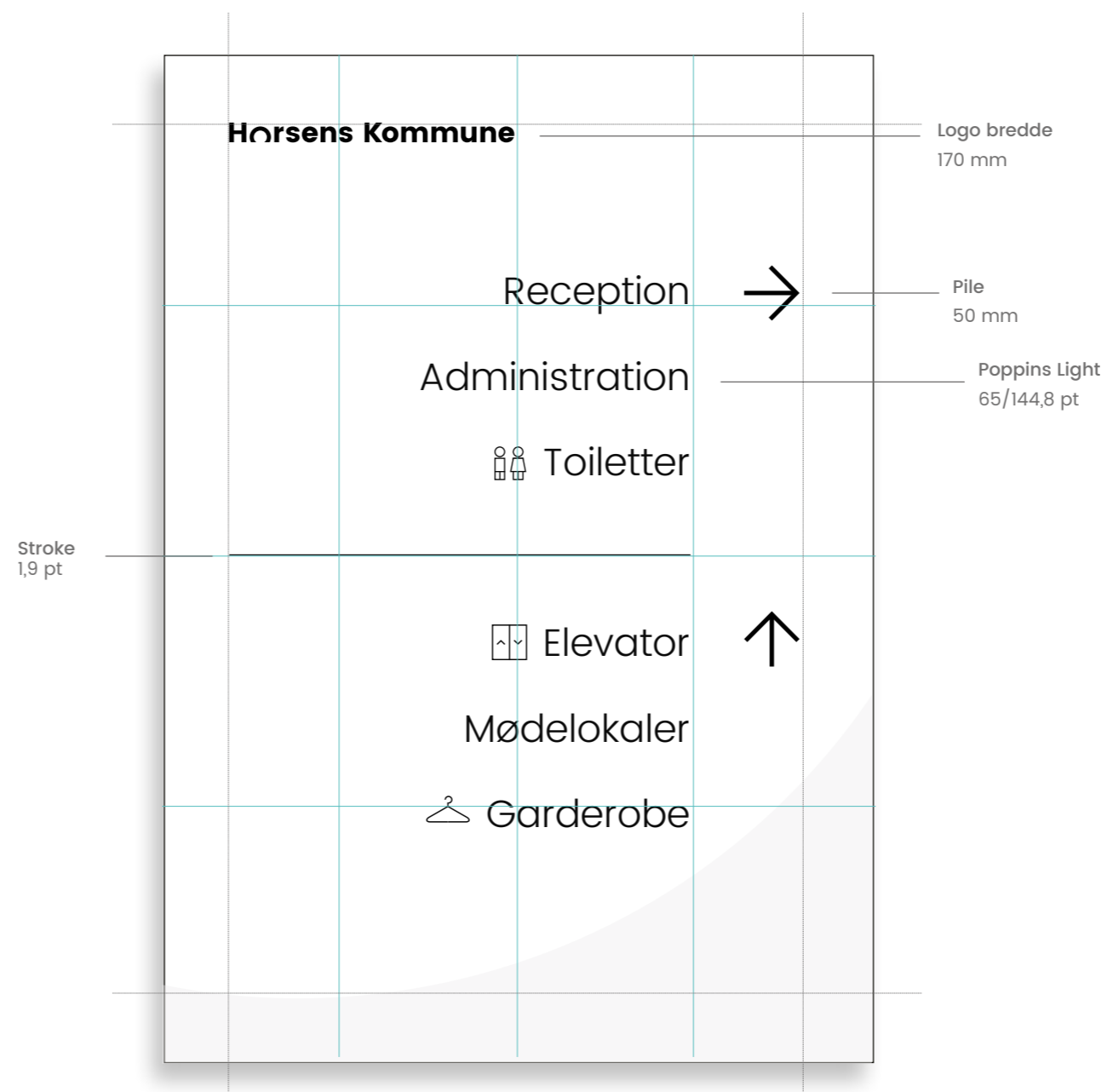

## Eksempler

### Version 1

Med pile

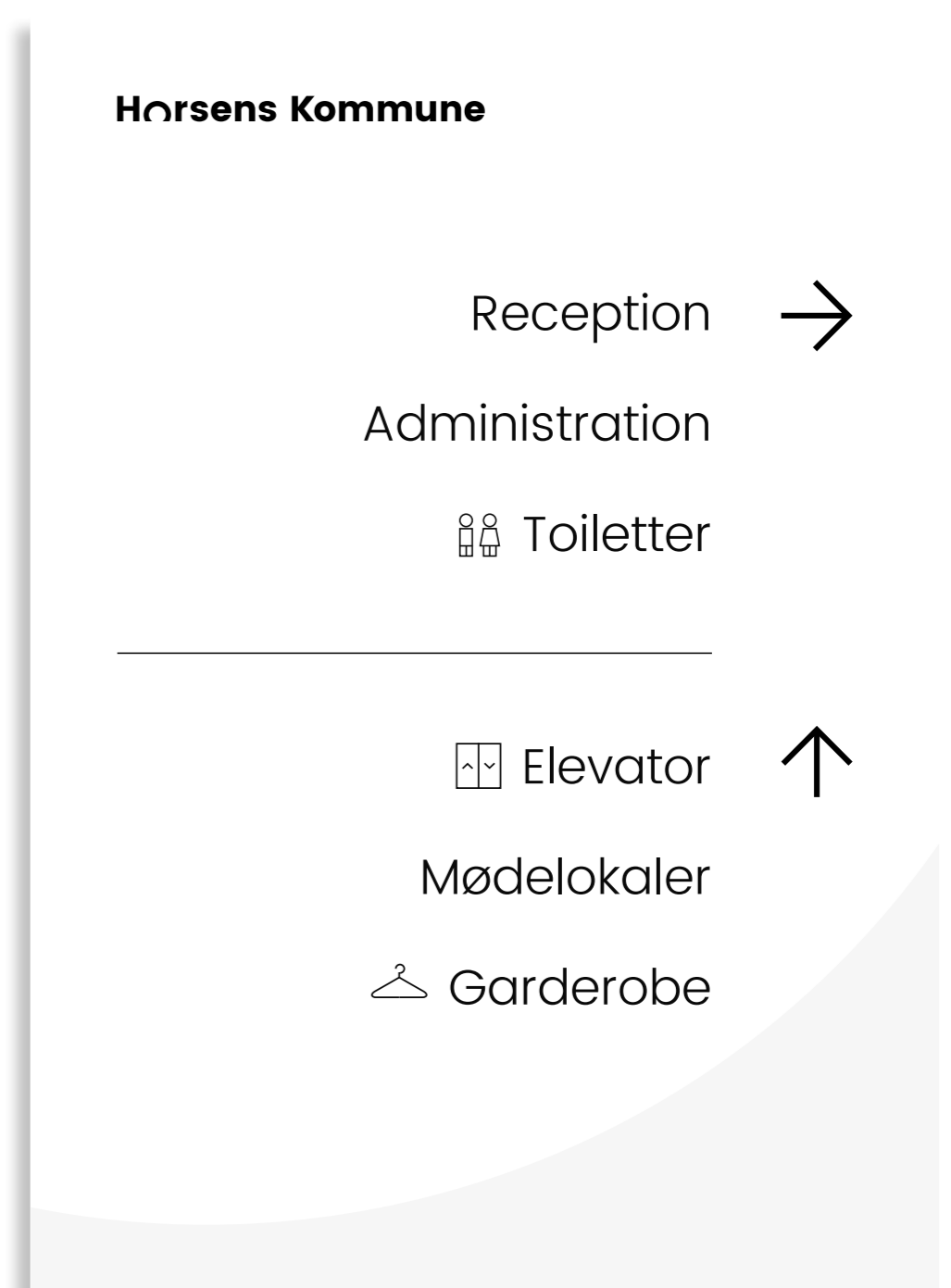
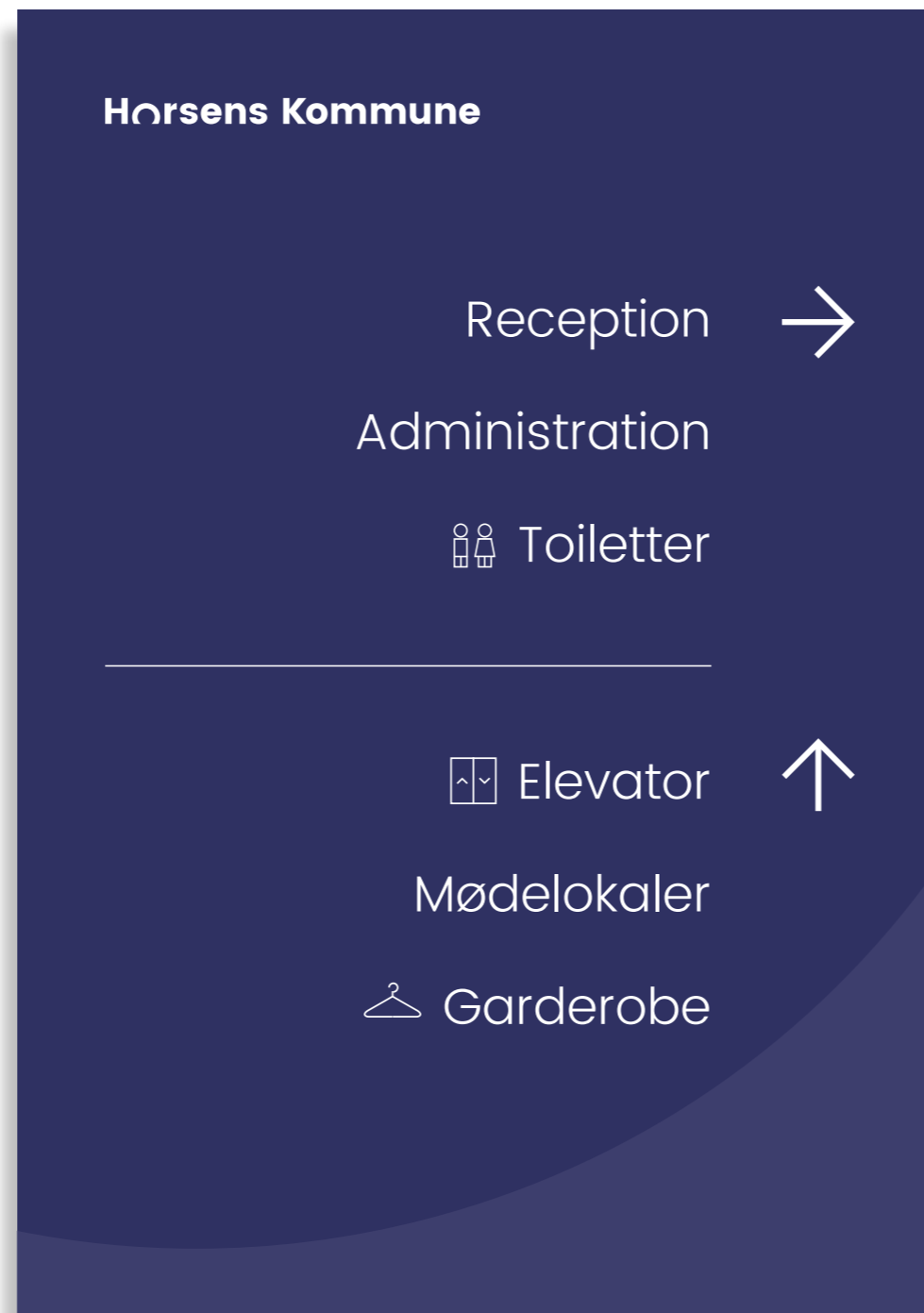

## Gangskilt: Version 2

### Størrelse

Højde - 420 mm  
Bredde - 594 mm

### Guides

4 rows  
4 columns  
0 mm gutter

### Margin

40 mm

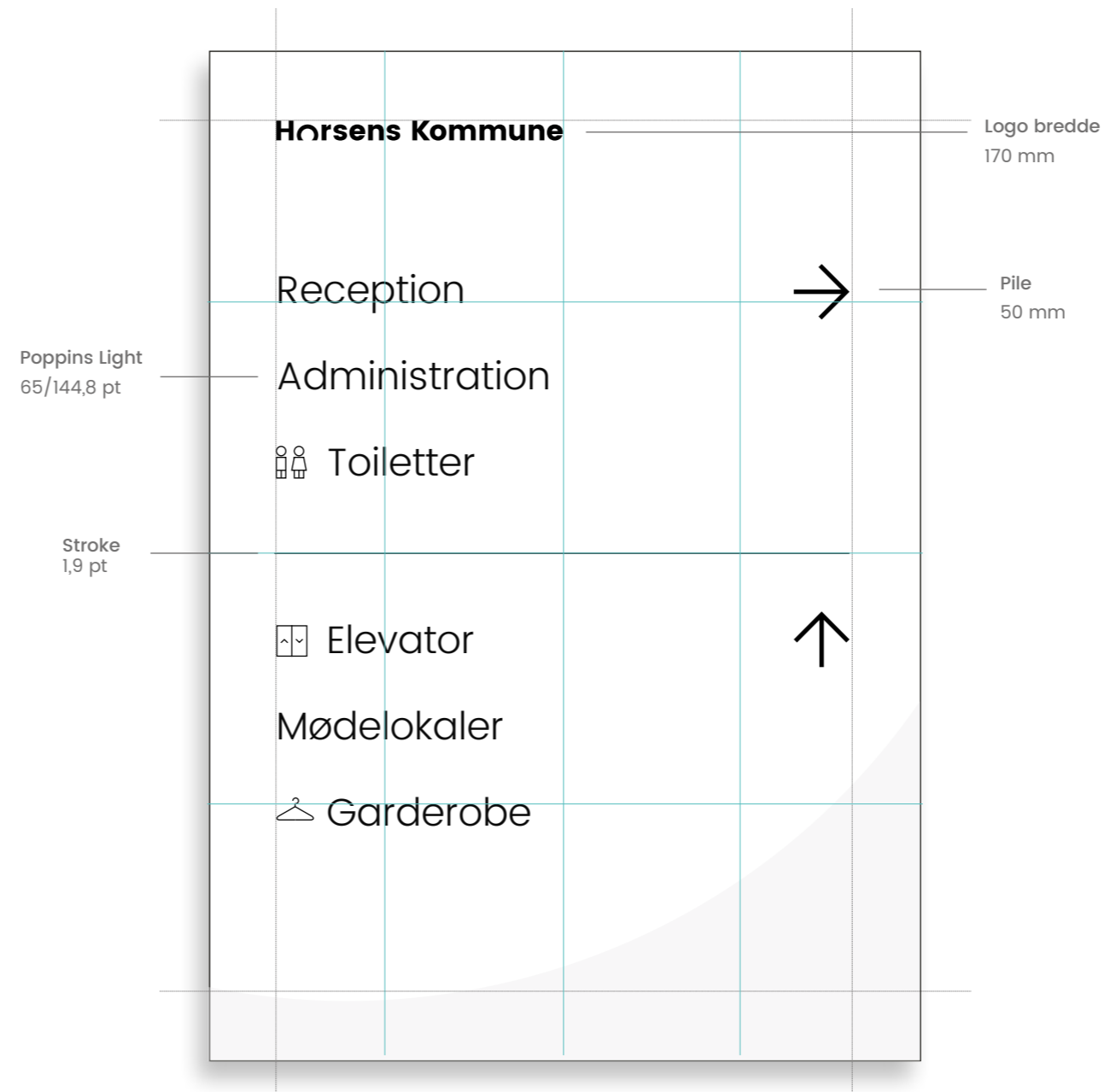

## Eksempler

### Version 2

Med pile

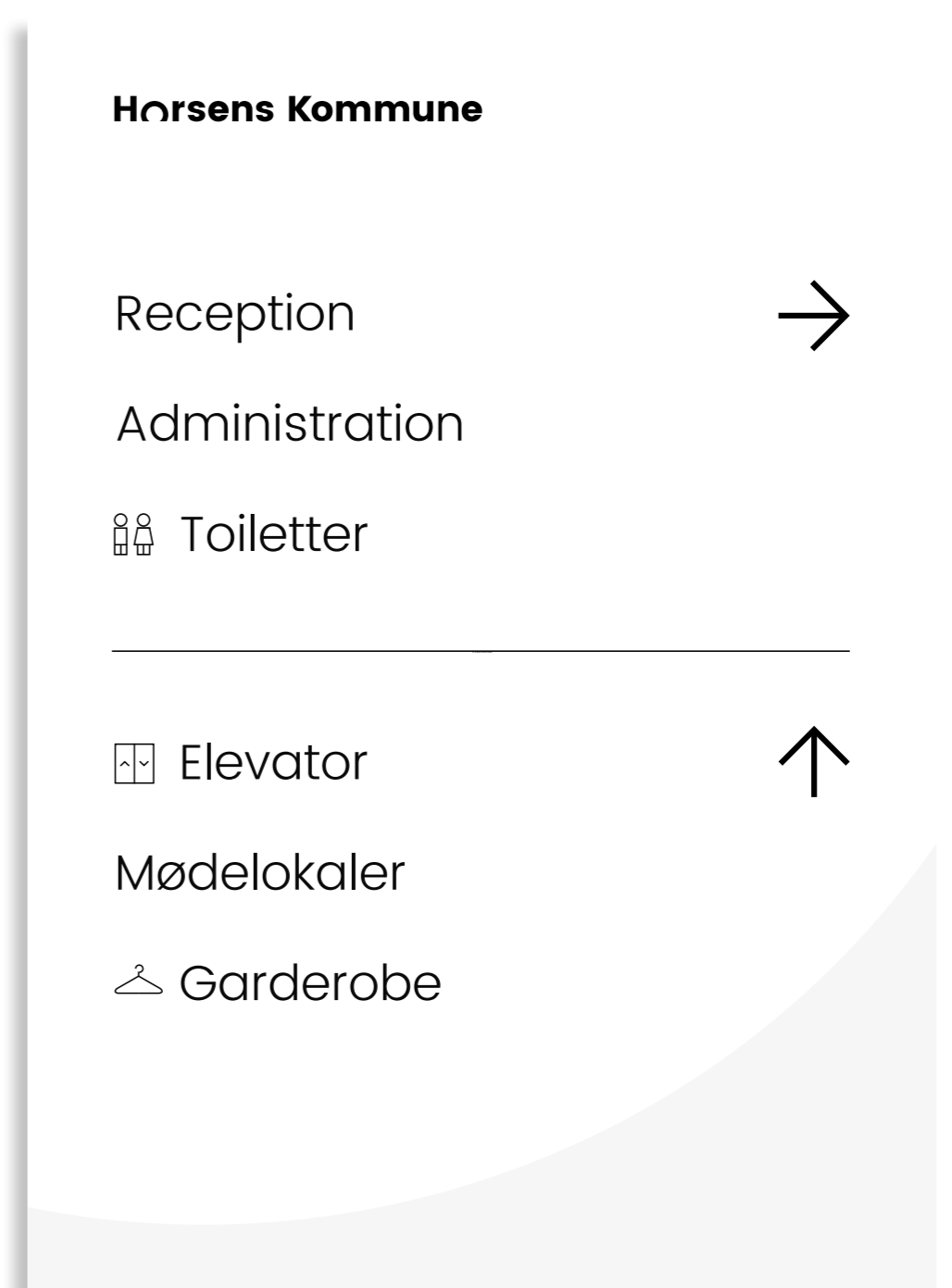
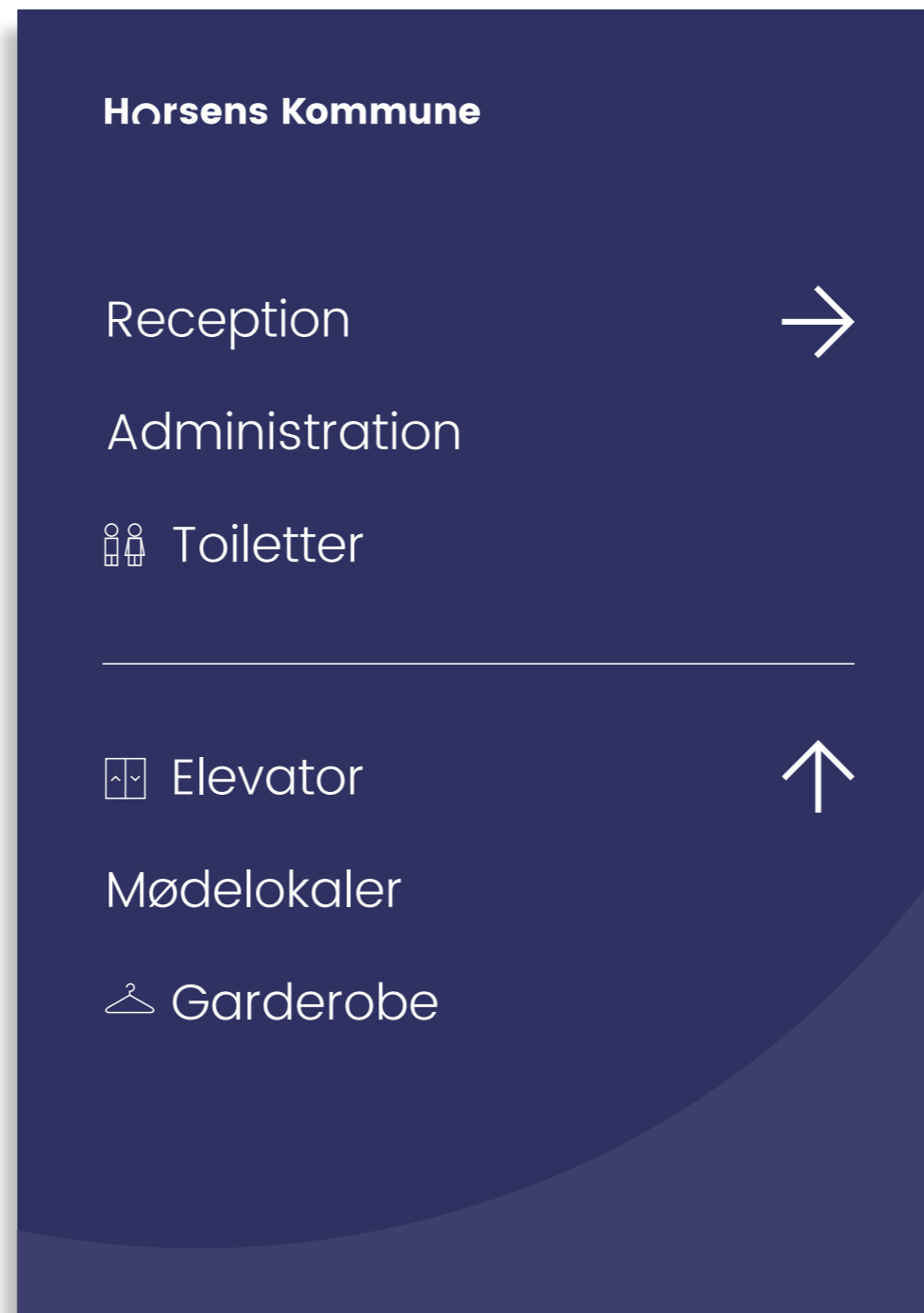

## Gangskilt: Version 3

### Størrelse

Højde - 420 mm  
Bredde - 594 mm

### Guides

4 rows  
4 columns  
0 mm gutter

### Margin

40 mm





## Eksempler

### Version 3

Med pile og uden grafisk element



## Gangskilt: Version 4

### Størrelse

Højde - 420 mm  
Bredde - 594 mm

### Guides

4 rows  
4 columns  
0 mm gutter

### Margin

40 mm

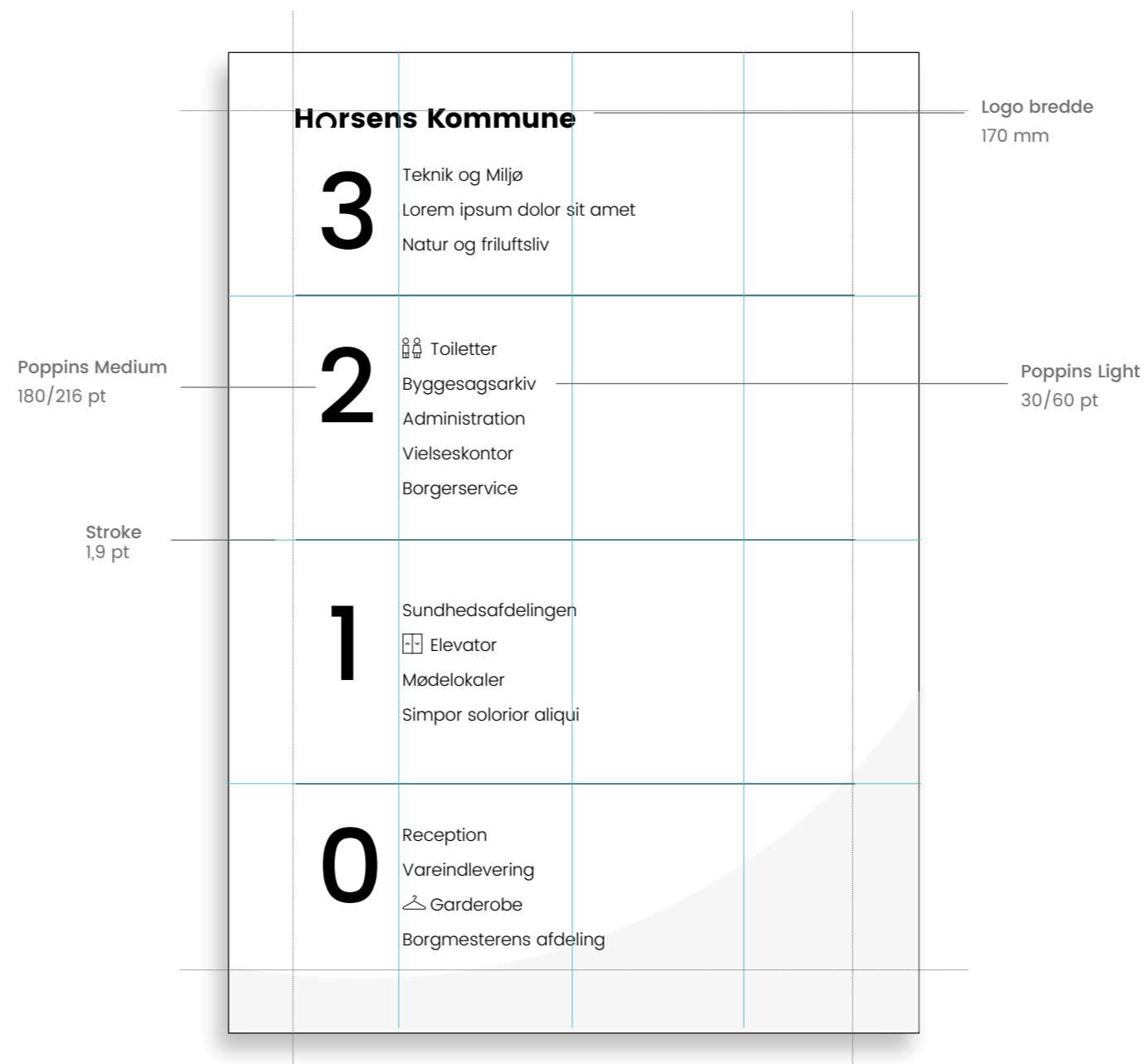

## Eksempler

### Version 4

Uden pile og grafisk element

### Horsens Kommune

**3** Teknik og Miljø  
Lorem ipsum dolor sit amet  
Natur og friluftsliv

---

**2**  Toiletter  
Byggesagsarkiv  
Administration  
Vielseskontor  
Borgerservice

---

**1** Sundhedsafdelingen  
 Elevator  
Mødelokaler  
Simpor solorior aliqui

---

**0** Reception  
Vareindlevering  
 Garderobe  
Borgmesterens afdeling

### Horsens Kommune

**3** Teknik og Miljø  
Lorem ipsum dolor sit amet  
Natur og friluftsliv

---

**2**  Toiletter  
Byggesagsarkiv  
Administration  
Vielseskontor  
Borgerservice

---

**1** Sundhedsafdelingen  
 Elevator  
Mødelokaler  
Simpor solorior aliqui

---

**0** Reception  
Vareindlevering  
 Garderobe  
Borgmesterens afdeling

**Ikoner**

Der er udviklet et sæt ikoner til brug i Horsens Kommune. De kan benyttes i mange sammenhænge, f.eks. på hjemmesiden, i PowerPoint præsentationer, annoncer og foldere.

Ikonerne er udviklet, så de er nemme at afkode, og strengen er frisk, uhøjtidelig og med et glimt i øjet.

I de fleste tilfælde er det en god idé at ledsage ikonet med den tilhørende tekst, så der ikke er tvivl om meningen.

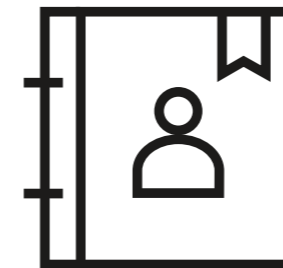

Kontakt og åbningstider

---

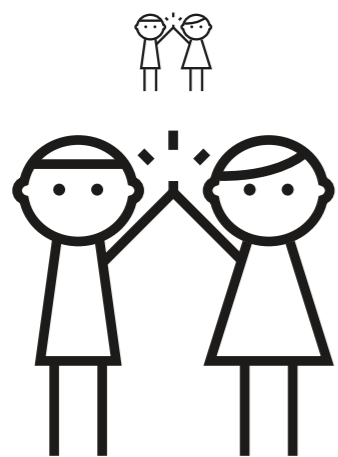

Børn og unge (A)

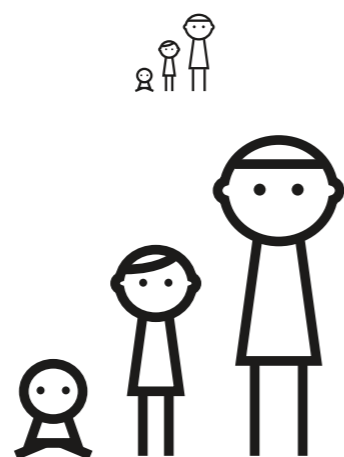

Børn og unge (B)

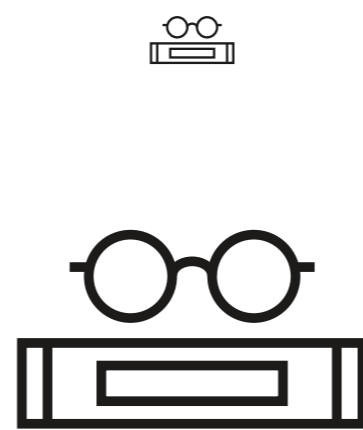

Ældre (A)

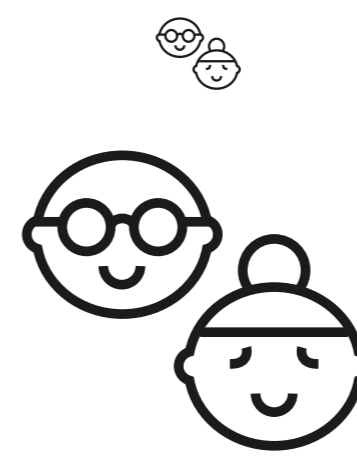

Ældre (B)

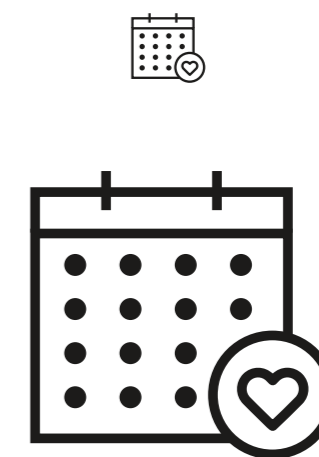

Livsbegivenheder

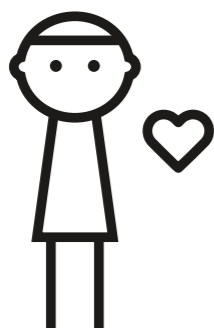

Handicap og Psykiatri

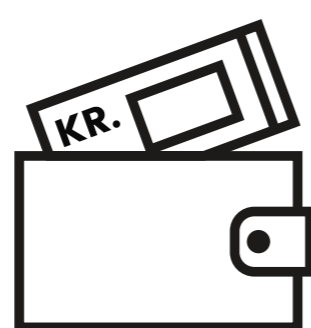

Økonomi og støtte

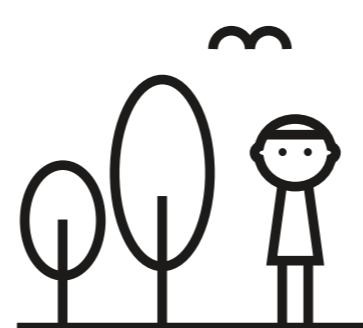

Natur og friluftsliv

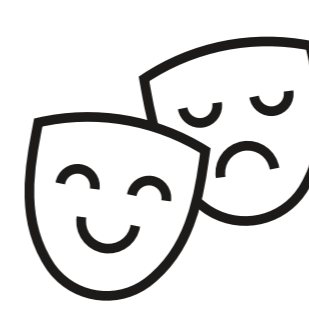

Kultur og events (A)

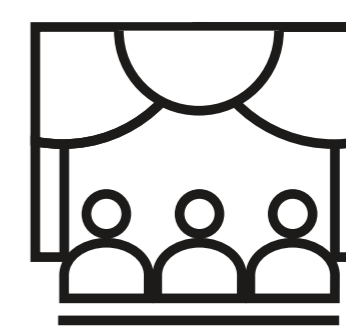

Kultur og events (B)

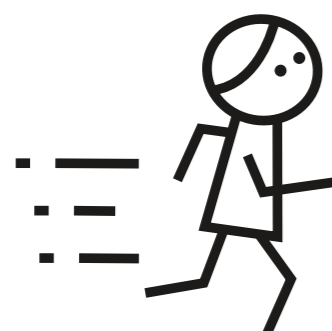

Sport og idræt

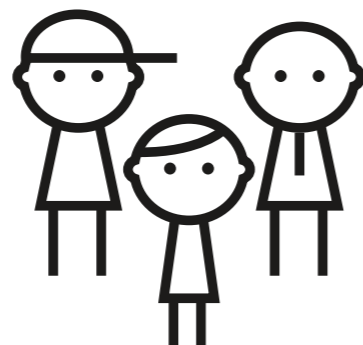

Foreninger og tilladelser

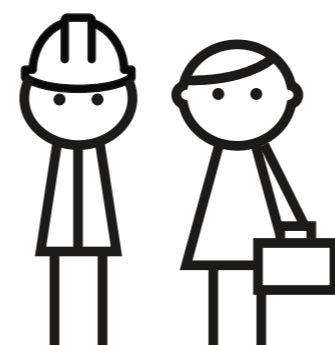

Service til virksomheder (A)

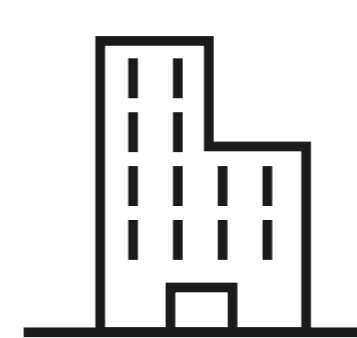

Service til virksomheder (B)



Job og ledighed

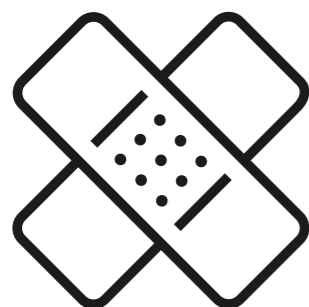

Sygdom

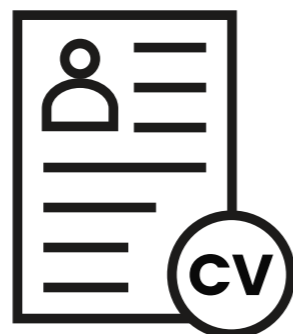

Job i kommunen

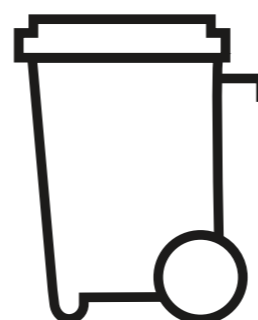

Affald



Byggeri og ejendom

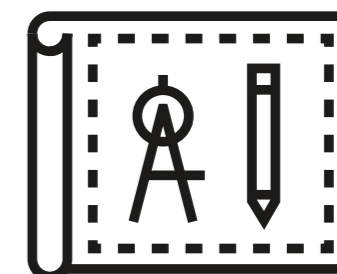

Lokal-, sektor- og kommuneplaner



Lejeboliger

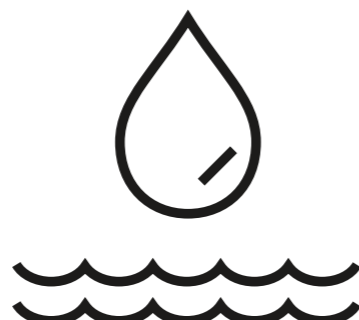

Kloak, vand og miljø



Skadedyr



Sundhedsfremme

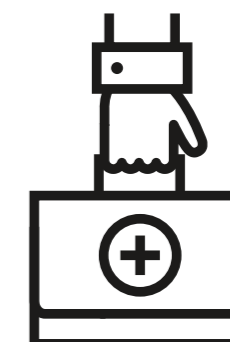

Læger

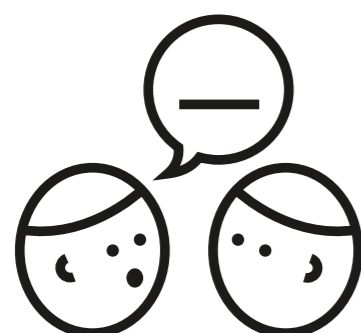

Misbrugsbehandling

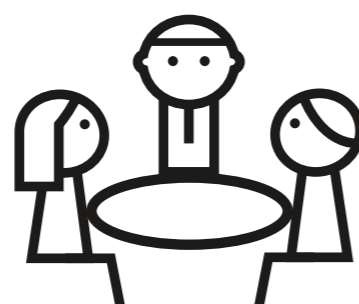

Byrådet

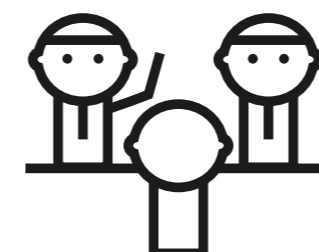

Udvalg



Høringer og afgørelser

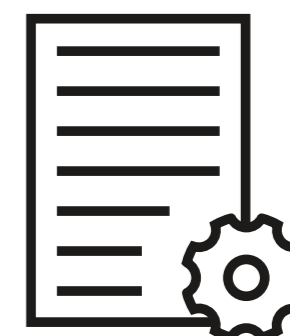

Udviklingsprojekter

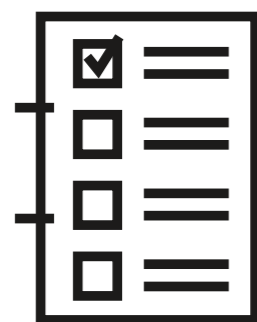

Planer og politikker



Råd og nævn



New to Horsens



Live in Horsens

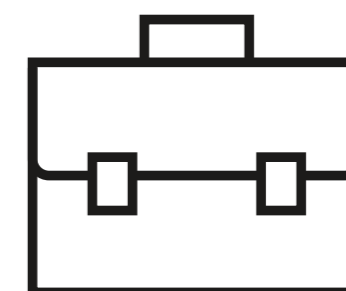

Work in Horsens



Study in Horsens



Erhvervsaffald

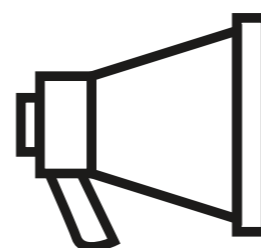

Udbud

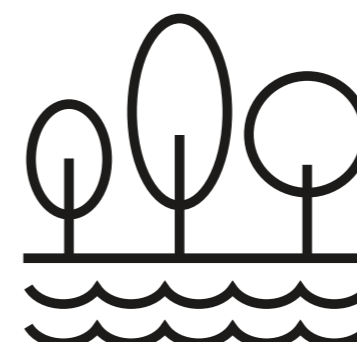

Natur- og miljøregulering

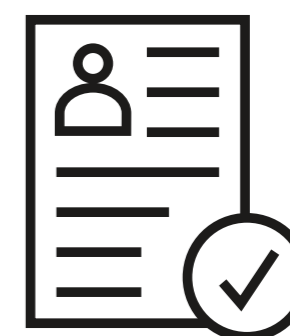

Jobcentrets tilbud



Erhvervs-samarbejder



Landbrug og virksomheder



Fakta om Horsens Kommune

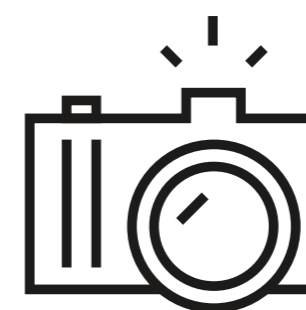

Presse

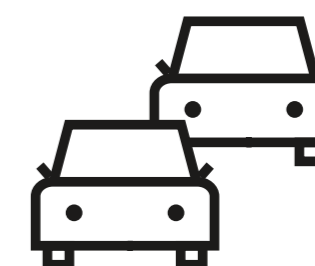

Parkering, vej og trafik



## Ikoner til brug på skilte

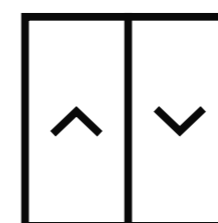
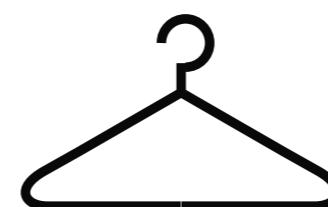
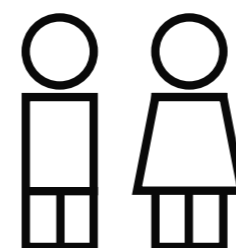

# Ikoner

## Eksempler på brug af ikoner på hjemmeside

Ikoner bruges på hjemmesiden til kategorier under hovedmenuen. Her er vist hvordan det ser ud.

